

PURITY 450 Quell ST PURITY 600 Quell ST PURITY 1200 Quell ST

Water Filter System
Sistema de filtro de agua
Système de filtration d'eau

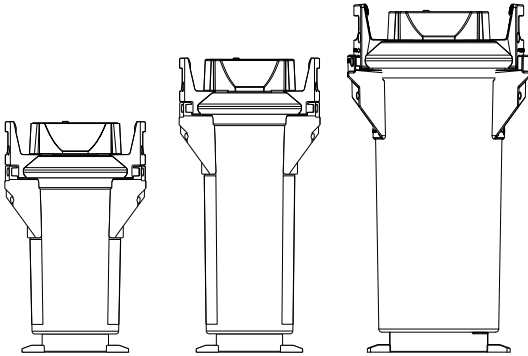

Manual	english
Manual	español
Mode d'emploi	français

- 1 Definition of Terms
- 2 General Information
- 3 Operating and Safety Information
- 4 Installation
- 5 Commissioning a New Filter
- 6 Exchanging the Filter Cartridge
- 7 Filter Capacity
- 8 Repair
- 9 Query Mode
- 10 Troubleshooting
- 11 Battery
- 12 Technical Data
- 13 Order Numbers

- 1 Términos
- 2 Información general
- 3 Indicaciones sobre funcionamiento y seguridad
- 4 Instalación
- 5 Puesta en marcha de un filtro nuevo
- 6 Cambio del cartucho filtrante
- 7 Capacidad del filtro
- 8 Mantenimiento
- 9 Modo de consulta
- 10 Solución de problemas
- 11 Batería
- 12 Datos técnicos
- 13 Números de pedido

- 1 Liste des pièces
- 2 Informations générales
- 3 Consignes d'utilisation et de sécurité
- 4 Installation
- 5 Mise en service d'un nouveau filtre
- 6 Remplacement de la cartouche filtrante
- 7 Capacité du filtre
- 8 Entretien
- 9 Mode interrogation
- 10 Dépannage
- 11 Pile
- 12 Fiche technique
- 13 Numéros de pièce

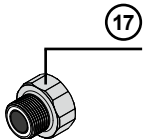
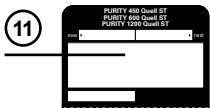
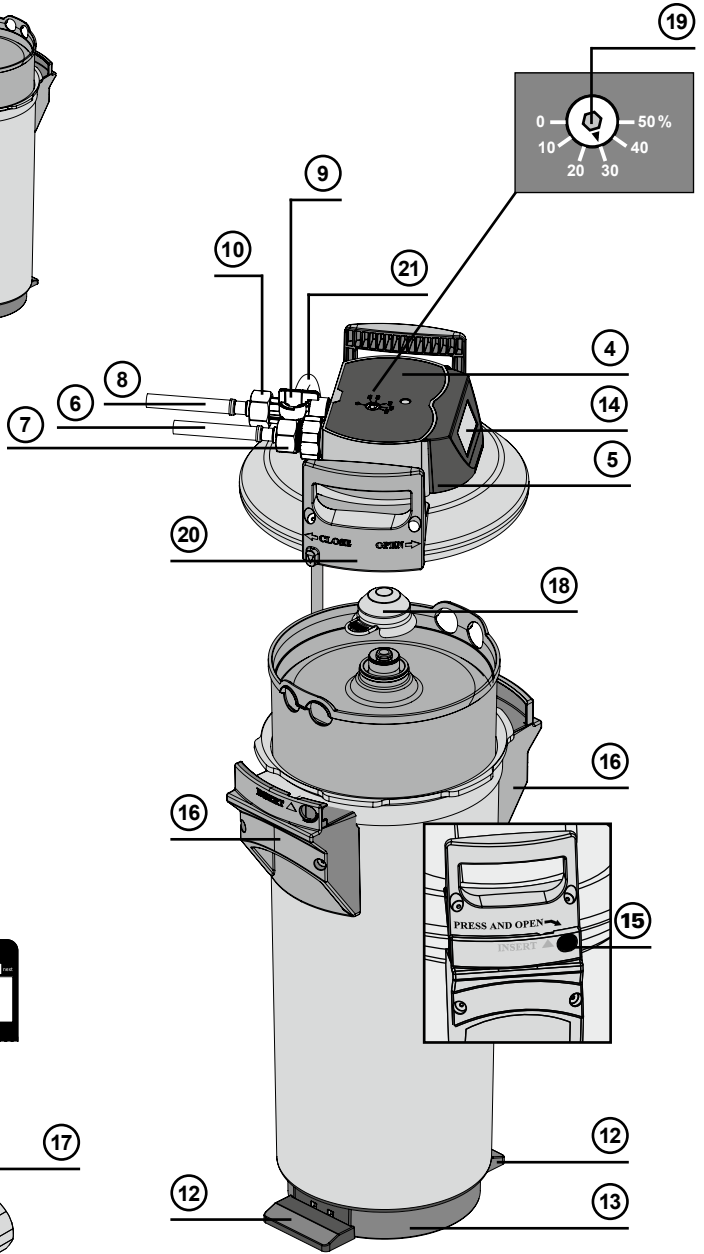
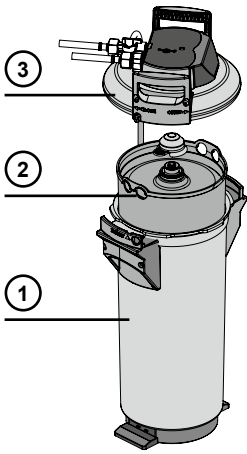

ATTENTION!



ATTENTION!

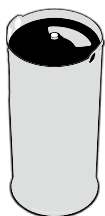
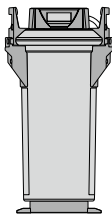

PURITY	450	600	1200
450	✓	X	X
600	X	✓	X
1200	X	X	✓

EN: The PURITY replacement cartridge may only be used in combination with the pressure vessel that has been specifically designed for its size.

ES: El cartucho de recambio PURITY solo puede utilizarse junto con el depósito a presión diseñado específicamente para su tamaño.

FR: La cartouche PURITY peut être utilisée uniquement avec la chambre de pression qui correspond à sa taille.

1 Definition of Terms

- ① Pressure Vessel
- ② Filter Cartridge
- ③ Pressure Vessel Lid
- ④ Connector (with Measuring Device)
- ⑤ Measuring and Display Unit (MDU)
- ⑥ Inlet Hose
- ⑦ Intake Valve on Inlet Hose (Chapter 11)
- ⑧ Connecting Terminal Equipment
- ⑨ Bleed Valve with Water Discharge
- ⑩ Connecting Outlet Hose
- ⑪ Filter Change Sticker
- ⑫ Foot rests
- ⑬ Step Lug
- ⑭ Display in the Display Unit
- ⑮ Lock
- ⑯ Mantle Handle
- ⑰ Reducing Adapter 1"-3/4"
- ⑱ Protective Cap
- ⑲ By-Pass Setting Screw
- ⑳ Lid Handle
- ㉑ Bleed Hose

2 General Information

2.1 Function and Application

The VIVREAU PURITY Water Filter System is used to remove carbonate hardness (temporary hardness/alkalinity)* from drinking water to prevent limescale deposits in downstream appliances. Using the flow method, calcium and magnesium ions* as well as heavy metal ions* like lead and copper are selectively removed from the filtered drinking water via an ion exchanger. Furthermore, the filter material reduces cloudiness* and organic impurities*, as well as contents which affect taste and odour (e.g. chlorine residues) in the filtrate and bypass water. By-pass settings on the connector are used to set the carbonate hardness reduction based on local water hardness or the requirements of the application/appliance type in order to achieve an optimum water quality.

The measuring and display unit (MDU) shows you the current remaining capacity and bypass setting of your filter cartridge, the set type and size of the filter system, and the last replacement date of the filter cartridge. This ensures optimum filter control and water filtrate quality. Further information on the measuring and display unit can be found in Chapter 5.2.

The unique IntelliBypass ensures a constant bypass proportion over the entire usage periods, irrespective of the volumetric flow of the terminal device concerned. The result is a consistently high water quality specifically tailored to the application-specific requirements and the local water conditions.

Typical applications for VIVREAU PURITY water filter systems are coffee and espresso machines, hot and cold drinks vending machines as well as steam ovens (combi ovens) and air humidifiers.

The filter system is designed for installation in limited spaces, especially in drinks machines and kitchen installations and can be operated horizontally and vertically.

The food quality of VIVREAU water filter products has been inspected and confirmed by an independent institute.

* Not performance tested or certified by NSF.

2.2 Warranty Provisions

The VIVREAU PURITY filter system is subject to a statutory warranty of 2 years.

A guarantee claim may only be made if all instructions in this manual are followed and observed.

2.3 Storage/Transport

Adhere to the ambient conditions in the Technical Data (Chapter 12) for storage and transport.

The manual should be seen as part of the product and kept for the whole service life of the filter system and passed on to subsequent owners.

2.4 Recycling/Disposal

The packaging material of this product is suitable for recycling and can be used again.

Please dispose of all materials according to the local regulations.

By ensuring the correct disposal of this product and its packaging components you are helping to prevent potential negative impacts on man and the environment that could occur if they were not disposed of correctly. Please take the units to be disposed of to appropriate recycling at the collection points designed for this purpose in accordance with the local regulations.

Cartridges can be disposed of according to local regulations.

The battery must not be burnt and must not be disposed of in domestic waste; please hand in the batteries and the display unit to the collecting points designed for this purpose in line with the local regulations. See also Chapter 12.

3 Operating and Safety Information

3.1 Qualified Personnel

Installation, filter replacement and maintenance of the filter system may be carried out only by specialist staff.

3.2 Correct Use

Correct and safe operation of the product is subject to the procedure for installation, use and maintenance described in this Manual.

Only solution-specific VIVREAU filter cartridges may be used for the applications listed.

3.3 Liability Exclusion

Installation must be executed in complete accordance with the instructions in this manual.

No company of the MAVEA LLC and its affiliated companies shall be held liable for any damage, including subsequent damage, arising from incorrect installation or use of the product.

3.4 Safety Information

- Only water of drinking water quality may be used as intake water for the VIVREAU water filter system. The VIVREAU water filter system is only suitable for cold water use within the water intake temperature stated in Chapter 12. No microbiologically impaired water or water of unknown quality may be used without appropriate disinfection.
- If there are official instructions to boil tap water, VIVREAU filtered water must also be boiled. When the requirement to boil water comes to an end, the filter cartridge must be replaced and the connections cleaned.
- This filter media has been impregnated with silver to preserve the filter media and inhibit the growth of bacteria that may affect the filter media. The antimicrobial properties of the treated filter media do not protect users or others against bacteria, viruses, germs, or other disease organisms.

- For hygiene reasons, the filter material of the cartridge is subjected to a special treatment with silver. A small quantity of silver, which is harmless to health, may be released into the water. This is in compliance with the World Health Organization (WHO) recommendations for drinking water. At most, the values stated in the Alimentarius Austriacus code may be exceeded.
- It is generally recommended to boil tap water for certain groups of people (e.g. people with weakened immune systems, babies). This also applies to filtered water.
- Note for people with kidney disease or dialysis patients: during the filter process, the potassium content may be increased slightly. If you suffer from kidney disease and/or have to stick to a special potassium diet, we recommend prior agreement with your doctor.
- The water filtrate is classified in Category 2 according to DIN EN 1717.
- If the VIVREAU filter system is not used for several days (2–3 days), we recommend that the PURITY Quell filter system be flushed with at least x* liters according to the table below. MAVEA LLC recommends that the filter system not be decommissioned for a long period. After stagnation periods of over 4 weeks, the filter should be flushed with at least x** liters (US gallons) according to the table below, or else replaced. Please also note that the maximum usage period of the filter cartridge is 12 months (Chapter 6).

Filter System	x* Flushing amount after 2-3 days stagnation	x** Flushing amount after 4 weeks stagnation
PURITY 450*	6 litres (1.6 US gallons)	30 litres (8.0 US gallons)
PURITY 600	12 litres (3.2 US gallons)	60 litres (15.9 US gallons)
PURITY 1200	24 litres (6.4 US gallons)	120 litres (31.7 US gallons)

* Filter system is no longer on sale

- The filter system is not resistant to heavily concentrated cleaning agents (e.g. bleach, chlorinated solvents, strong oxidising agents) and must not come into contact with them.
- The filter system must not be opened or dismantled during operation. The filter cartridge must not be opened.
- The pressure vessel and the pressure vessel lid of the filter systems have a service life of up to ten years (from the date of installation), provided that they are installed and used correctly and the operating conditions outlined in the Technical Data chapter are adhered to. They must always be replaced after a maximum of ten years. The hoses must be replaced in rotation after a maximum of five years.

Production date:

Production code sticker filter cartridge and box, example: 275900 D 21120020010	
275900	Article number
D	Production site (Deutschland/Germany)
21	Production year, here: 2021
12	Production week, here: calendar week 12
002	Batch No. of filter medium, here the second batch filled in terms of quantity
0010	Serial number of the filter cartridge, here the tenth cartridge from the second batch



Production code sticker Display Unit - Example: 1011208E119321008764	
1011208	VIVREAU identification number
E	Supplier ID
1	Production year, here: 2021
19	Production week, here: calendar week 19
3	Production day from Monday (1) to Friday (5), here: Wednesday
21	Production year, here: 2021
008764	Serial identification number

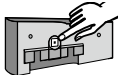

Production date of pressure vessel and pressure vessel lid, example: 0321	
03	Production month, here: March
21	Production year, here: 2021



3.5 Safety Assembly Instructions

- The terminal device operated with the filter must be free of limescale prior to installation.
⚠ Caution: No water softening system may be operated upstream from the filter system.
- Protect the filter system from sunlight and mechanical damage. Do not assemble near sources of heat and open flames.
- A stop valve must be installed before the filter system intake hose.
- If the water pressure is higher than 6.9 bar (100 psi), a pressure reducer must be installed before the filter system.
- A non-return valve according to DIN EN 13959 tested by the DVGW has been factory installed at the water intake of the filter head.
- No copper pipes, galvanised or nickel-plated pipes/connectors may be installed between the water filter and the consumer. The use of VIVREAU PURITY hose sets is recommended here. When choosing the material for parts that come into contact with water after the VIVREAU PURITY filter system i.e. hoses it must be remembered that, due to the process, decarbonised water contains free carbon dioxide.
- All parts must be installed in accordance with the country-specific guidelines on the installation of drinking water facilities.

4 Installation

⚠ Caution: Prior to installation, read the technical data (Chapter 12) and the operating and safety information (Chapter 3). After storage at below 0°C (32°F) the product must be stored at the ambient temperature of the installation location in its original packaging (opened) for a least 24 hours prior to commissioning.

4.1 Scope of Delivery

To install an VIVREAU PURITY Quell ST new filter you need packaging units pressure vessel (1) (incl. filter cartridge) and pressure vessel lid (3).

Prior to installation, remove entire package contents and check that everything is present:

- 1 x Pressure Vessel ①
- 1 x Pressure Vessel Lid ③
- 1 x Filter Cartridge ②
- 1 x Manual
- 1 x temporary hardness test

If parts of the package contents are missing, please contact your local MAVEA LLC Service Address.

4.2 Assembling Pressure Vessel and Pressure Vessel Lid

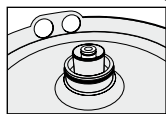

- Stand with both feet on the foot rests ⑫.
- Lift pressure vessel ① and turn it clockwise until the mantle handles ⑮ are over the foot rests ⑫.
- Remove the transport protective cap ⑰ from the filter cartridge.
- Check O-ring washer of the filter cartridge ② for correct seat in the groove and also check for dirt and damage.

Note: The cartridge seat has been greased in the factory with a foodsafe lubricant.

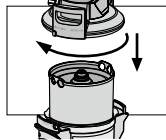

- Stand on the foot rests ⑫
- Put pressure vessel lid ③ in "INSERT" position on pressure vessel ① with lock ⑮ in relevant groove.
- Press pressure vessel lid ③ down and turn clockwise until the lock engages.
- Put bleed hose ⑳ on bleed valve ⑨.

4.3 Assembling the Inlet and Outlet Hoses (e.g. Coffee Machine)

Note: The inlet and outlet hoses are not included in the standard delivery scope. The use of VIVREAU PURITY hose sets is recommended (Chapter 13). The bleed valve (9) supplied ensures that the hose to the consumer (e.g. coffee machine) is closed in the bleed position.

Note: No additional use of flat seals.

- Fit hoses with washers at the inlet and outlet of the pressure vessel.
Pay attention to the correct seat of the O-rings at the inlet and outlet.

⚠ Caution: The max. tightening torque at the 1" and 3/8" connections must not exceed 15 Nm! Only connections with flat seals may be used. Conical seals damage the filter head connections and invalidate any guarantee claims! The low direction marked by arrows on pressure vessel lid 3 must be observed. During assembly, note the installation dimensions (Chapter 12), bending radii of the hoses and dimensions of the accessories (e.g. hose sets). The system can be operated vertically and horizontally. If no original hoses are used, reducing adapter (17) 1"-3/4" supplied must be used in order to ensure correct sealing of the non-return valve (pre-fitted in the water inlet).

5 Commissioning a New Filter

5.1 Bypass Setting for Filter Systems

- Determining the local carbonate hardness with the enclosed temporary hardness test. Check bypass setting at the bypass setting screw (19).

Note: The bypass has been set to 30% at the factory and can be adjusted to the local carbonate hardness and the application (Chapter 7).

5.2 Commissioning the Filter Systems

Representation in operating mode

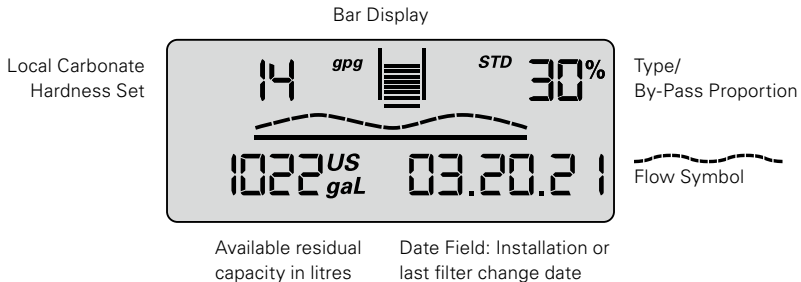

Carbonate Hardness

The units of carbonate hardness can be set as required to German °dH (= display setting °KH), English (°e = Clark) (= display setting °EH), French (°f) (= display setting °FH), American (grains per gallon) (= display setting gpg) or international hardness values (mg/l CaCO₃) (= display setting mg/L). If the setting for the type of hardness (= unit) is changed while the filter is operating, the values that were set originally are converted automatically.

Bar chart

Representation of the remaining capacity using bar charts. After installation of a new filter system or after a filter change, the symbolized filter cartridge is completely filled with 10 bars.

Bypass proportion in percentage

The bypass proportion is defined as the proportion of decarbonized water in the total amount of filtrate and is indicated as a percentage.

Flow symbol

When water is removed via the filter system, a graphic wave is shown on the display.

Available remaining capacity of the filter cartridge

The remaining capacity of the filter cartridge is shown in liters or in US gallons, depending on which has been selected.

When water is removed, it counts backwards in 1 liter or 1 US gallon stages. If the cartridge is already exhausted, the capacity is indicated as being negative by flashing.

With a remaining capacity of 20% the last two bars in the bar chart start to flash.

With a remaining capacity of 10% the last bar in the bar chart flashes with the two change arrows.

From a remaining capacity of 0% the negative bars and the change arrows flash alternately with the remaining capacity shown in negative.

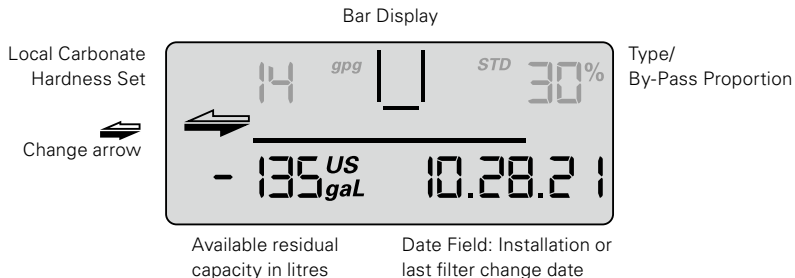

If the monthly limit has been reached up to a month before expiry of the set time limit, it is signalled by the date field flashing.

If the monthly limit is 100% reached, it is signalled by alternate flashing of the date field and the change arrows. If the remaining capacity and the monthly limit are exceeded, the negative remaining capacity and the date field flash alternately with the change arrows.

Date of the filter commissioning or last filter cartridge change

The date of filter commissioning or last filter cartridge change is indicated as follows:

American units of measurement Example: 10.28.21		International units of measurement Example: 28.10.21	
10	Month, here October	28	Day, here the 28th day
28	Day, here the 28th day	10	Month, here October
21	Year, here 2021	21	Year, here 2021

Selecting the units of measurement

You can choose between European, American and international units of measurement on the display. For European units of measurement: depending on the type of filter system (STD, STM, or FIN), select the specified unit of measurement for water hardness °KH, °EH, °FH, or °DH. The unit of volume and date format are then automatically displayed in liters and DD/MM/YY respectively.

For American units of measurement, select gpg (unit of measurement for water hardness); the unit of volume and the date format are then automatically displayed in US gallons and MM/DD/YY respectively.

For international units of measurement, select mg/L (unit of measurement for water hardness); the unit of volume and the date format are then automatically displayed in liters and DD/MM/YY respectively.

Parameterisation

The following parameters have to be entered:

Number of gpg (grains per gallon) or rather mg/L (CaCO₃ mg/l).

- **Filter system type and size**
 STD 4 = PURITY 450 Quell ST
 STD 6 = PURITY 600 Quell ST
 STD 12 = PURITY 1200 Quell ST

STM 4 = PURITY 450 Steam*
 STM 6 = PURITY 600 Steam*
 STM 12 = PURITY 1200 Steam*
 FIN 6 = PURITY 600 Finest*
 FIN 12 = PURITY 1200 Finest*

*Corresponding PURITY filter systems not for sale in North America

- **Water hardness unit and water hardness value**

The following units of hardness may be selected for the various types of filter system:

Unit of carbonate hardness for filter system types STD and STM:

- °KH (German unit of hardness)
- °EH (English unit of hardness)
- °FH (French unit of hardness)
- gpg (American unit of hardness)
- mg/L (international unit of hardness)

Unit of total hardness for filter system type FIN* may be

- °DH (German unit of hardness)
- °EH (English unit of hardness)
- °FH (French unit of hardness)
- gpg (American unit of hardness)
- mg/L (international unit of hardness)

*Corresponding PURITY filter systems not for sale in North America

- **Monthly limit 2-12**

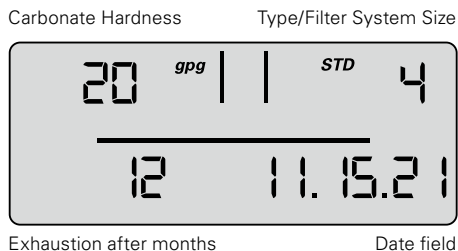

- **Reminder function filter usage period in months**

Irrespective of the remaining capacity display function, you can set a monthly limit of 2–12 months to activate a reminder function for filter replacement. If the monthly limit has been reached up to a month before the expiry of the set time limit, it is signalled by the date field flashing. Factory set to 12 months.

Example: When set to 9 months, the date field starts to flash on the display after 8 months.

Operating the display unit

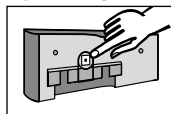

To operate the display unit, it must be removed from the connecting fittings. Slide the display housing up approx. 10 mm (0.39") and pull off the display unit. The display unit is operated using a button on the back of the display unit. The display unit is supplied in standby mode. To activate the display, press the button on the back once briefly and then reset after inputting the parameters.

Parameter input water hardness and filter system size

At this level, parameters needed for operation are set manually.

The type and size of filter system is selected, the unit of hardness is set, the local carbonate hardness or total hardness of the tap water is entered, and the maximum cartridge service life (monthly limit) is activated. After this the parameters must be accepted.

- To activate the display, press the back button once (< 1 second) until the data field appears.

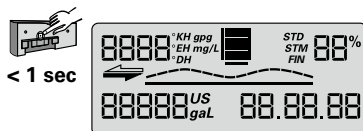

- Press and hold the button (> 4 seconds and < 10 seconds) until the parameter input for the filter system type and size flashes.

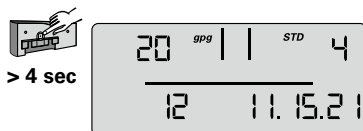

- Press and hold the button (> 2 seconds) until the filter system type (STD, STM, FIN) and corresponding value for the filter system size (04, 06, 12) has been reached.



- Press the button once (< 1 second) to access the next parameter input unit of hardness. The unit of hardness flashes.



- Press and hold the button (> 2 seconds) until the desired unit of hardness has been selected.



- Press the button once (< 1 second) to access the next parameter input hardness value. The hardness value input flashes.



- Press and hold the button (> 2 seconds) until the value for the water hardness rises and keep it pressed until the desired value has been reached.



- Press the button (< 1 second) to access the next parameter input monthly limit. The monthly limit input flashes.



- Press the button (> 2 seconds) and keep it pressed until the desired value has been reached.



> 2 sec



The set parameters can now be accepted.
If you want to accept the parameters, proceed as follows:

- Press the button once (< 1 second) until the message "Reset" appears and flashes.



< 1 sec



- Press the button once (> 2 seconds) until the total capacity (at 0% bypass) and the current date appear.



> 2 sec



The set parameters have been accepted.

Note: If no input is made within 30 seconds, the display will return to standby or operating mode without accepting amended parameters.

- Insert the display unit from the front at a height of approx. 10 mm (0.39") and slide down. The loops on the display part must be inserted in the grooves on the measuring head. Continue with Chapter 5.4 Flushing/Draining for Filter Systems.

5.3 Bypass Setting

Determining the Bypass Setting

The bypass setting is identified according to the application and the carbonate hardness identified on the basis of the bypass and capacity table (Chapter 7). Then the bypass should be set on the bypass setting screw 19 as follows:

- Turn bypass setting screw ⑲ until the desired bypass (0% – 50%) matches the marking.
 ⚠ **Caution:** Use Allen key 6 mm or 7/32".
 ⚠ **Caution:** Never overwind the by-pass screw to avoid any damage.

5.4 Flushing/Bleeding for Filter Systems

Note: A 2.7 US gallon (10 litre) bucket is needed for flushing/bleeding.

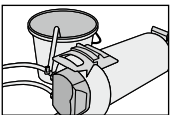

- Lay filter system down in a horizontal position.

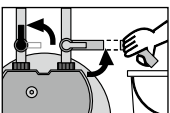

- Open bleed valve ⑨.
- Open intake valve ⑦ on inlet hose ⑥ whilst holding bleed hose ⑳ firmly in the bucket. Flush quantity of at least 2.6 US gallons (10 litres) with a minimum volumetric flow of 0.8 US gallons/min (3 l/min = 180 l/h).

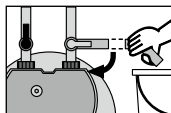

- Close bleed valve ⑨, put down filter and empty bucket.

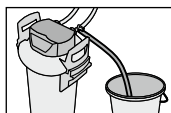

- Place filter in a vertical position. Carefully open bleed valve ⑨ while holding bleed hose firmly in the bucket. Flush quantity of at least 2.7 US gallon (10 litres) once again.

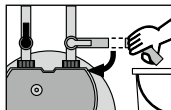

- Close bleed valve ⑨.

- Check system for any leaks.
- Note the installation date of the filter system and the next exchange date on the enclosed sticker and attach it to the pressure vessel.

Note: There is space for several stickers on the pressure vessel. Apply the new sticker with the installation date in the top position.

5.5 Checking initialisation of filter systems

- Bypass setting in percent, remaining capacity in US gallons or rather liters, capacity bars and the current date must be shown in the display.

Note: If these values are not shown in the display, the filter system must be flushed again (Chapter 5.4) until the values are shown in the display. Filter systems with a measuring and display unit are now ready for operation. Cf. Chapters 10.6 to 10.8

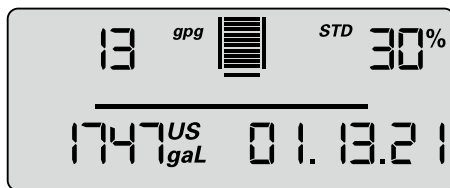

6 Exchanging the Filter Cartridge

⚠ Caution: Filter replacement and maintenance of the filter system may be carried out only by specialist staff.

⚠ Caution: The PURITY replacement cartridge may only be used in combination with the pressure vessel that has been specifically designed for its size. See cover.

⚠ Caution: During the exchange, carefully examine all dismantled parts! Faulty parts must be exchanged and dirty parts should be cleaned. Read the Operating and Safety Information (Chapter 3) prior to replacement. After the product has been stored and transported at temperatures below 32°F, it must be stored with the original packaging open for at least 24 hours before commissioning at the ambient temperatures stated in Chapter 12.

Filter systems

The filter cartridge must be replaced no later than 12 months after commissioning, irrespective of the level of exhaustion of the filter system. If the capacity of the filter cartridge has already been exhausted (Chapter 7), it must be replaced earlier.

If the cartridge is already exhausted, the capacity is indicated as being negative by flashing. No bars are shown in the display.

If the monthly limit for the cartridge has been exceeded, this is indicated by the date flashing.

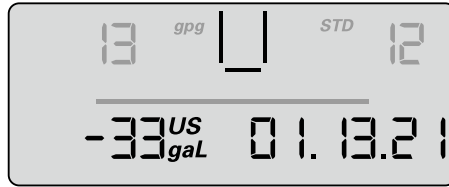

Resetting the display unit

To operate the display unit it has to be removed from the connecting fittings. Slide the display housing up approx. 0.4 inches (10 mm) and pull off the display unit to the front. The display unit is operated using a button on the back of the display unit.

- If this button is pressed (> 10 seconds), the data set on initial installation will be accepted again, and the capacity, bypass setting and input date are all updated.

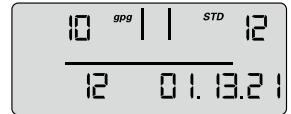

Note: This automatically sets the monthly limit to 12 months.

Note: If no input is made within 30 seconds, the display will return to standby or operating mode without accepting amended parameters.

Insert display unit from front at a height of approx. 0.4 inches (10 mm) and slide down. The loops on the display part must be inserted in the grooves on the measuring head.

6.1 Removing the Filter Cartridge

- Switch off the power supply of the terminal equipment (remove plug).
- Close the inlet valve (7) on the inlet hose (6).
- Remove pressure from the system by opening flush valve (9).

Note: Insert the free end of the flush hose in a bucket. If the escaping water is more than 0.13 US gallons (0.5 litres), the inlet valve is not completely closed or is blocked with scale.

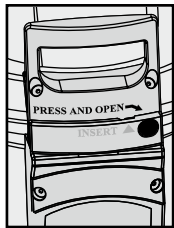

- Close flush valve (9)
- Stand on the kick loops (12)
- Open the pressure vessel lid by pressing the lock (15) and turning it anticlockwise as far as it will go.

- Place the pressure vessel lid (3) vertically on both lid handles (20).
- Note: Do not turn the lid horizontally on its head.
- Stand on the kick loops (12) with both feet while turning the pressure vessel (1) counter-clockwise by the mantle handles (16) as far as it will go.
- Take your feet off the kick loops (12) and press the pressure vessel (1) down with both hands on the mantle handles (16).
- Remove exhausted filter cartridge (2) from the pressure vessel (1).
- Place the exhausted filter cartridge (2) in the sink with the connection facing down to drain the remaining water (> 5 min.).
- Lock the exhausted filter cartridge (2) with the transport protective cap (18) of the new filter cartridge and dispose according to the local regulations (see chapter 2.4).

EN

6.2 Inserting the Filter Cartridge

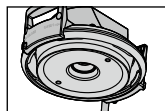

- Check that the O-ring seal of the filter cartridge ② is correctly seated in the groove and also check for dirt and damage.
Note: The cartridge seat has been lubricated with food-safe lubricant at the factory.

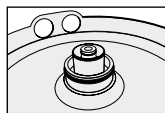

- Check the connector seat of the filter cartridge O-ring ② in the pressure vessel lid ① for dirt and damage.
- Place the new filter cartridge ② in the pressure vessel ①.
- Stand on the kick loops ⑫ with both feet, lift the pressure vessel ①, turning it clockwise until the mantle handle ⑬ is over the kick loops ⑫.

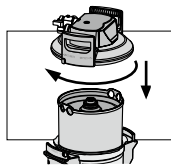

- Must line up with the "INSERT" groove.
- Stand on the kick loops ⑨ with both feet and place the pressure vessel lid ③ on the pressure vessel ①. The positioning of the arrow marking on the lid handle ⑭ Press the pressure vessel lid ③ down and turn clockwise until the lock ⑮ engages.
- Press the pressure vessel lid ③ down and turn clockwise until the lock ⑮ engages.

- Switch on power supply to the terminal device (plug).
- To flush and bleed the new filter cartridge ②, carry out the steps described under 5.3.

7 Filter Capacity

By-Pass and Capacity Table Coffee/Espresso Machines and Vending Machines

The capacities shown in the following table are based on German carbonate hardness and are not NSF certified.

German carbonate hardness °dH	Grains per US gallon	By-pass setting	PURITY 450 Quell ST*		PURITY 600 Quell ST		PURITY 1200 Quell ST	
			Filter capacity in litres	Filter capacity in US gallons	Filter capacity in litres	Filter capacity in US gallons	Filter capacity in litres	Filter capacity in US gallons
4	4	50%	8,250	2,179	14,100	3,725	25,800	6,816
5	5	50%	8,250	2,179	14,100	3,725	25,800	6,816
6	6	50%	8,250	2,179	14,100	3,725	25,800	6,816
7	7	50%	7,071	1,868	12,086	3,192	22,114	5,841
8	8	50%	6,188	1,634	10,575	2,793	19,350	5,111
9	9	50%	5,500	1,453	9,400	2,483	17,200	4,543
10	10	40%	4,217	1,114	7,207	1,904	13,187	3,484
11	11	40%	3,833	1,012	6,552	1,731	11,988	3,166
12	12	30%	3,077	813	5,260	1,390	9,624	2,542
13	13	30%	2,841	751	4,855	1,283	8,884	2,347
14	14	30%	2,638	697	4,508	1,191	8,249	2,179
15	15	30%	2,462	650	4,208	1,112	7,699	2,034
16	16	30%	2,308	610	3,945	1,042	7,218	1,907
17	17	30%	2,172	574	3,713	981	6,793	1,795
18	18	30%	2,052	542	3,506	926	6,416	1,695
19	19	20%	1,944	514	3,322	878	6,078	1,606
20	20	20%	1,650	436	2,820	745	5,160	1,363
21	21	20%	1,571	415	2,686	710	4,914	1,298
22	22	20%	1,500	396	2,564	677	4,691	1,239
23	23	20%	1,435	379	2,452	648	4,487	1,185
24	24	20%	1,375	363	2,350	621	4,300	1,136
25	25	20%	1,320	349	2,256	596	4,128	1,091
28	28	20%	1,179	311	2,014	532	3,686	974

German carbonate hardness °dH	Grains per US gallon	By-pass setting	PURITY 450 Quell ST*		PURITY 600 Quell ST		PURITY 1200 Quell ST	
			Filter capacity in litres	Filter capacity in US gallons	Filter capacity in litres	Filter capacity in US gallons	Filter capacity in litres	Filter capacity in US gallons
31	31	20%	1,065	281	1,651	436	3,329	879
35	35	20%	943	249	1,611	426	2,949	779

* Filter system is no longer on sale

By-pass and Capacity Table Combi ovens and conventional ovens

Select by-pass setting 10% in order to achieve an optimally treated water for the combi oven/oven. The capacities shown in the following table are based on German carbonate hardness and are not NSF certified.

German carbonate hardness °dH	Grains per US gallon	By-pass setting	PURITY 450 Quell ST*		PURITY 600 Quell ST		PURITY 1200 Quell ST	
			Filter capacity in litres	Filter capacity in US gallons	Filter capacity in litres	Filter capacity in US gallons	Filter capacity in litres	Filter capacity in US gallons
4	4	10%	4,991	1,318	8,530	2,253	15,607	4,123
5	5	10%	4,991	1,318	8,530	2,253	15,607	4,123
6	6	10%	4,991	1,318	8,530	2,253	15,607	4,123
7	7	10%	4,278	1,130	7,311	1,931	13,378	3,534
8	8	10%	3,743	989	6,397	1,690	11,706	3,092
9	9	10%	3,327	879	5,686	1,502	10,405	2,749
10	10	10%	2,994	791	5,118	1,352	9,364	2,474
11	11	10%	2,722	719	4,653	1,229	8,513	2,249
12	12	10%	2,495	659	4,265	1,127	7,804	2,062
13	13	10%	2,303	608	3,937	1,040	7,203	1,903
14	14	10%	2,139	565	3,656	966	6,689	1,767
15	15	10%	1,996	527	3,412	901	6,243	1,649
16	16	10%	1,872	495	3,199	845	5,853	1,546
17	17	10%	1,761	465	3,010	795	5,508	1,455
18	18	10%	1,664	440	2,843	751	5,202	1,374
19	19	10%	1,576	416	2,694	712	4,929	1,302
20	20	10%	1,497	395	2,559	676	4,682	1,237
21	21	10%	1,426	377	2,437	644	4,459	1,178
22	22	10%	1,361	360	2,326	614	4,257	1,125
23	23	10%	1,302	344	2,225	588	4,071	1,075
24	24	10%	1,248	330	2,132	563	3,902	1,031
25	25	10%	1,198	316	2,047	541	3,746	990
28	28	10%	1,069	282	1,828	483	3,344	883
31	31	10%	966	255	1,651	436	3,021	798
35	35	10%	856	226	1,462	386	2,676	707

* Filter system is no longer on sale

Note: The capacity limits refer to average usage of the terminal equipment. They do not include any filter flushing or cleaning cycle allowance and depend on local water quality, flow, mains pressure and flow continuity

Chlorine reduction

The VIVREAU PURITY water filter system has been tested according to NSF/ANSI 42 for reduction of Chlorine. The concentration of Chlorine in water entering the system was reduced to a concentration less than or equal to the permissible limit for water leaving the system, as specified in NSF/ANSI 42. While testing was performed under standard laboratory conditions, actual performance of the system may vary.

EN

Substance	Influent challenge concentration	Reduction Requirement	Actual average reduction
Chlorine	2.0 mg/l = -10%	>=50%	97.1%

Capacity and Flow rate Table based on Chlorine reduction

Water filter system	PURITY 450 Quell ST*	PURITY 600 Quell ST	PURITY 1200 Quell ST
Capacity	6,000 litres (1,585 US gallons)	7,500 litres (1,981 US gallons)	13,500 litres (3,566 US gallons)
Rated service flow (lpm)	1.8	1.8	1.8

* Filter system is no longer on sale

8 Repair

Regularly check the filter system for leaks. Regularly check the hoses for kinks. Bent hoses must be replaced.

The complete filter system must be replaced in rotation after a maximum of ten years. The hoses must be replaced in rotation after a maximum of five years.

⚠ Caution: Prior to changing, read the Technical Data (Chapter 12) and the Operating and Safety Information (Chapter 3).

Regularly clean the outside of the filter system with a soft, damp cloth.

⚠ Caution: Do not use any substances incompatible with the material (Chapter 3.4) or astringent, abrasive cleaning agents.

9 Query Mode

The following data can be queried in the query mode:

Production data

- Briefly press button once (< 1 second); the following message appears.

ID Level	Production Year
LD 11 21	
00823	07.10.32
Serial Appliance Number	Battery Service Life

Production year: Example 21 = 2021

Device number: consecutive

Useful battery life: Example 07.10.32 = The battery in the display unit will be exhausted on 07/10/32 and the complete filter system has reached its max. usage period.

Total volume meter

- Briefly press button twice (< 1 second); the following message appears.

00 level current data (today)

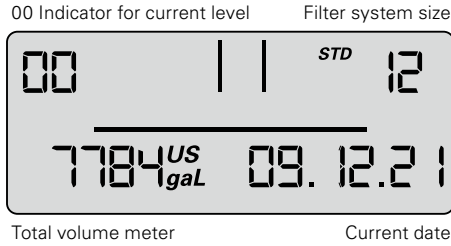

The total volume meter is managed at this level; it counts up from 0 irrespective of the cartridge change.

Memory Call-Up

In the Memory Call-Up mode, the data of the last 4 filter cartridges used can be called up. Briefly press button once (< 1 second) until the following message appears:

-1, -2, -3, -4 level – data of the cartridges used before the current one.



At the top left, the indicator for the filter cartridge (-1 for previous filter cartridge) is displayed alternately with the water hardness set and the hardness unit. At the top right, the filter system size is displayed alternately with the bypass setting (display 1 s indicator, 1 s water hardness), at the bottom left, the meter reading when changing the cartridge (-1) and at the bottom right, the installation date of the cartridge.

Meaning: the filter cartridge most recently used was a PURITY 1200 cartridge, the filter cartridge was inserted on 06/25/21 and operated up to a meter reading of 6,619 US gallons. The water hardness set was 14°gpg and the bypass measured was 30%.

The same applies to the cartridge (-2), preceding filter cartridge and the other preceding filter cartridges -3,-4.

Error Messages

Error level E1 indicates whether an error has occurred in blend detection.

E1 is activated as soon as the current bypass is not correctly identified.

The word Start is then displayed together with the date of occurrence.

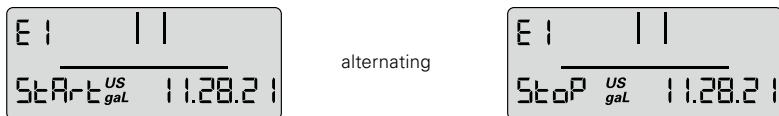

As soon as the current bypass setting is identified correctly again, the error has ended and the Stop date is added. At error level 01 the Stop and Start display alternates every second.

Error level E2 indicates whether and from when until when an error has occurred at the outlet water meter. Display is similar to level E1.

Program Overview

20 sec. no activity

Operating mode

30 sec. no activity =
no Parameter acceptance

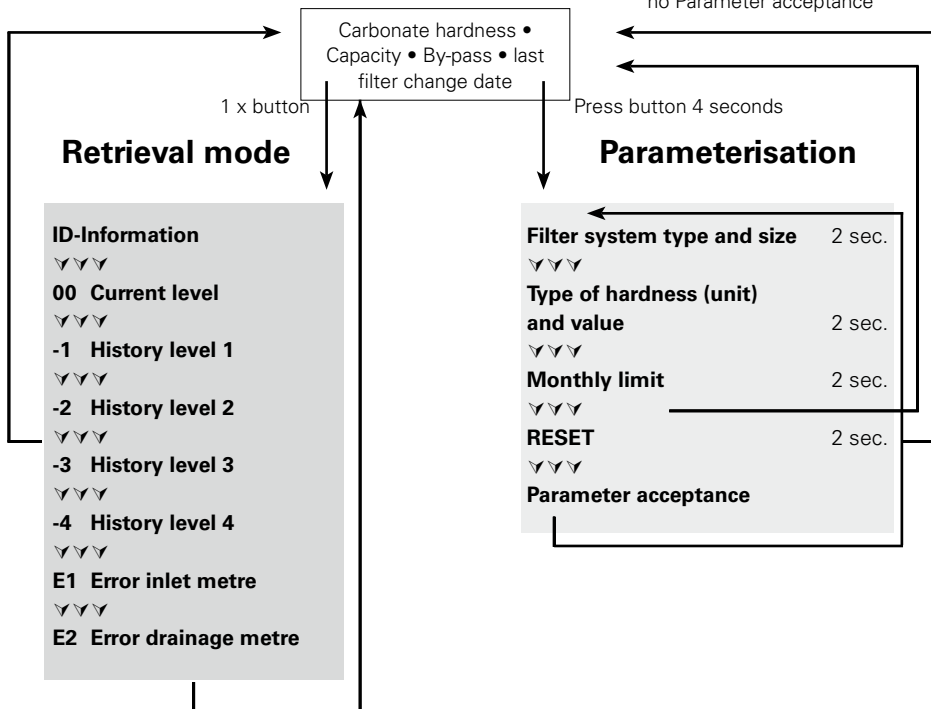

10 Troubleshooting

10.1 No water flow

Cause: Water intake closed.

Troubleshooting: Open water intake on the upstream stop valve or inlet valve (7) on inlet hose (6).

⚠ Caution: Installation and maintenance of the filter system may be carried out only by specialist staff.

10.2 No or low water flow in spite of open water intake

Cause: Mains pressure too low.

Troubleshooting: Check mains pressure.

If the fault continues in spite of adequate mains pressure, check the filter system and filter cartridge and change if necessary.

⚠ Caution: Prior to changing, read the Technical Data (Chapter 12) and the Operating and Safety Information (Chapter 3).

10.3 Leak at Screwed Connections

Cause: Screwed connections not fitted correctly.

Troubleshooting: Check mains pressure. Check all screwed connections and mount according to Chapter 4.

If the fault continues, exchange filter system.

⚠ Caution: Prior to changing, read the Technical Data (Chapter 12) and the Operating and Safety Information (Chapter 3).

10.4 Leak after Filter Replacement

Cause: O-ring at the filter cartridge is not seated correctly.

Troubleshooting: Check correct seat of the O-ring (Chapter 6.2).

⚠ Caution: Prior to dismantling read the data (Chapter 12) and the Operating and Safety Information (Chapter 3).

10.5 No Display Function

Cause: Battery drained.

Troubleshooting: Replace display unit (Order number see Chapter 13).

Note: When replacing the display unit, follow the enclosed manual.

10.6 Data on Display Flashing

Cause: Monthly limit expired or the remaining capacity of the filter cartridge is exhausted (Chapter 5.2).

Troubleshooting: Replace filter cartridge (Chapter 6).

10.7 Bypass setting in the display does not agree with the setting of the bypass screw (cf. 10.8/10.9)

Cause: Filter was not commissioned correctly.

Troubleshooting: Flush filter again (Chapter 5.4). Check data in the display after flushing (Chapter 5.5).

10.8 Bypass setting in the display does not agree with the setting of the bypass screw (cf. 10.7/10.8)

Cause: Valve strip of the by-pass setting not set correctly.

Troubleshooting: Flush filter system again and readjust bypass screw (Chapter 5.3)

11 Battery

The installed battery is designed for a service life of approx. 10 years.

The battery and display unit must not be burnt and must not be disposed of in domestic waste; please hand in the battery and the appliance to the collecting points designed for this purpose in line with the local regulations.

To remove the battery, please proceed as follows:

- Remove the screw on the back of the display unit and open and remove the back of the housing.
- Disconnect the soldered contacts on the battery with side cutters and remove the battery from the bracket.
- Replace back of the housing on the display unit and tighten screw.
- Dispose of the battery and display unit following the local environmental guidelines for battery disposal .

12 Technical Data

		Filter system VIVREAU PURITY with filter cartridge		
		PURITY 450 Quell ST*	PURITY 600 Quell ST	PURITY 1200 Quell ST
Operating pressure		2 bar – max. 6,9 bar (29 psi – max. 100 psi)		
Operating/water temperature		4°C – 30°C (39°F – 86°F)		
Ambient temperature during	operation	10°C – 40°C (50°F – 104°F)		
	storage/transport	–20°C – 50°C (–4°F – 122°F)		
Flow rate with 1 bar (14.5 psi) pressure loss		300 l/h (79.2 US gallons/h)	300 l/h (79.2 US gallons/h)	300 l/h (79.2 US gallons/h)
Empty filter cartridge volume		3,9 l (1.03 gallon)	5,8 l (1.5 gallon)	10,9 l (2.8 gallon)
Weight (dry/wet)		10 kg/12 kg (22 lb/26 lb)	12 kg/15 kg (26 lb/33 lb)	18 kg/24 kg (40 lb/53 lb)
Dimensions complete system (Width/Depth/Height)		249 mm (9.80 inch)	249 mm (9.80 inch)	288 mm (11.34 inch)
		222 mm (8.74 inch)	222 mm (8.74 inch)	255 mm (10.04 inch)
		408 mm (16.06 inch)	520 mm (20.47 inch)	550 mm (21.65 inch)

	Filter system VIVREAU PURITY with filter cartridge		
	PURITY 450 Quell ST*	PURITY 600 Quell ST	PURITY 1200 Quell ST
If VIVREAU hose sets are used, their bending radii of approx. 130 mm (5.12 inch) must be added.			
Operating position	The filter system can be operated either vertically or horizontally.		
Inlet connection	G 1"		
Outlet connection	G 3/4"		

* Filter system is no longer on sale



System tested and certified by NSF International against NSF/ANSI Standard 42 and CSA B483.1 for the reduction of Chlorine, Taste and Odor.

The VIVREAU PURITY Water Filter System is used to remove carbonate hardness (temporary hardness/alkalinity)* from drinking water to prevent limescale deposits in downstream appliances. Do not use with water that is microbiologically unsafe or of unknown quality without adequate disinfection before or after the system. Use cold water only. All of the materials used are safe for use with food. Observe relevant regulations. Read the manual prior to use.

* Not performance tested or certified by NSF.

13 Order Numbers

⚠ Caution: The PURITY replacement cartridge may only be used in combination with the pressure vessel that has been specifically designed for its size. See cover.

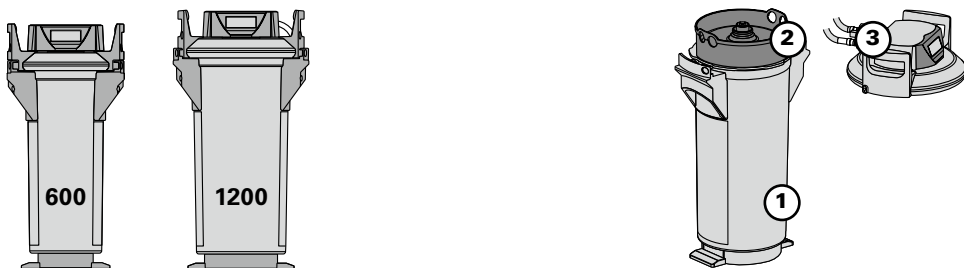

Filter system PURITY 600 Quell ST/PURITY 1200 Quell ST

Article	Article Number	Item
VIVREAU PURITY 450 Quell ST		
Filter cartridge (the filter system PURITY 450 Quell ST is no longer on sale)	276100	2
VIVREAU PURITY 600 Quell ST		
Pressure vessel with filter cartridge	276700	1 + 2
Pressure vessel lid with measuring and display unit	1001520	3
Filter cartridge	276000	2
VIVREAU PURITY 1200 Quell ST		
Pressure vessel with filter cartridge	276600	1 + 2
Pressure vessel lid with measuring and display unit	1001518	3
Filter cartridge	275900	2

1 Términos

- ① Recipiente de presión
- ② Cartucho filtrante
- ③ Tapa del recipiente de presión
- ④ Conector (con dispositivo de medición)
- ⑤ Unidad de indicación (Measuring and Display Unit, MDU)
- ⑥ Manguera de entrada
- ⑦ Válvula de admisión de la manguera de entrada (Capítulo 11)
- ⑧ Conexión del equipo
- ⑨ Válvula de purga con salida de agua
- ⑩ Conexión de la manguera de salida
- ⑪ Etiqueta de cambio de filtro
- ⑫ Estribos
- ⑬ Zócalo
- ⑭ Pantalla de la unidad de indicación
- ⑮ Traba
- ⑯ Asa aislante
- ⑰ Reductor (de 1" a 3/4")
- ⑱ Tapa de protección
- ⑲ Perilla de regulación de la mezcla
- ⑳ Asa de la tapa
- ㉑ Manguera de purga

2 Información general

2.1 Funcionamiento y aplicación

El sistema de filtro de agua VIVREAU PURITY sirve para eliminar la dureza de carbonatos (dureza/alcalinidad temporal)* del agua potable y evitar así acumulaciones de sarro en los equipos. A través del método de flujo, se elimina del agua potable los iones de calcio y magnesio* de forma selectiva, al igual que los iones de metales pesados*, como por ejemplo el plomo y el cobre. El material filtrante reduce también la turbiedad*, las impurezas orgánicas* y las sustancias que distorsionan el sabor y olor del agua filtrada o mezclada (como por ejemplo, los restos de cloro). El ajuste de mezcla en el conector sirve para adaptar la reducción de dureza de carbonatos de acuerdo a la dureza del agua del lugar o a las necesidades del tipo de aplicación o dispositivo, a fin de obtener un agua de calidad óptima. Los sistemas de filtro se presentan en tres tamaños diferentes: PURITY 450, PURITY 600 y PURITY 1200.

La unidad de indicación (Measuring and Display Unit, MDU) muestra la capacidad restante y el ajuste de la mezcla del cartucho filtrante, el tipo y tamaño de sistema de filtro y la última fecha de recambio del cartucho filtrante. De este modo, se garantiza un óptimo control del filtro y una excelente calidad del agua filtrada. Si desea ver más información sobre la unidad de indicación, consulte el Capítulo 5.2.

El exclusivo IntelliBypass garantiza una proporción de mezcla constante de agua a lo largo de todo el período de uso, independientemente del caudal del equipo terminal utilizado. Como resultado se obtiene un suministro constante de agua de excelente calidad, adaptado especialmente a los requisitos de cada aplicación y a las condiciones locales del agua.

Los sistemas de filtro de agua VIVREAU PURITY se utilizan habitualmente para cafeteras, cafeteras espresso, máquinas expendedoras de bebidas frías y calientes, hornos combinados a vapor y humidificadores de aire.

Este sistema de filtro ha sido diseñado para instalarse en lugares pequeños, especialmente en máquinas expendedoras de bebidas y cocinas, y pueden funcionar tanto en posición horizontal como vertical. La calidad para uso alimentario de los filtros de agua VIVREAU ha sido inspeccionada y aprobada por un organismo independiente.

* El rendimiento no ha sido probado o certificado por la NSF.

2.2 Disposiciones de la garantía

El sistema de filtro VIVREAU PURITY está sujeto a una garantía legal de dos años. Sólo se puede ejercer el derecho de garantía si se han seguido y cumplido todas las indicaciones incluidas en este manual.

2.3 Almacenamiento/Transporte

Para el almacenamiento y el transporte de la unidad, deben tenerse en cuenta las especificaciones que se detallan en los datos técnicos (Capítulo 12).

El manual debe entenderse como parte del producto, conservarse durante toda la vida útil del sistema de filtro y transmitirse a los siguientes propietarios.

2.4 Reciclaje/Eliminación

El material de embalaje de este producto es apto para el reciclaje y, por ello, puede reutilizarse. Desheche todos estos materiales de conformidad con las regulaciones locales.

Al desechar de forma correcta este producto y su material de embalaje, contribuye a evitar potenciales efectos negativos en la humanidad y en el medioambiente. Por favor, lleve el material de deshecho a los puntos de reciclaje correspondientes, tal como indican las regulaciones locales.

Los cartuchos pueden desecharse de conformidad con las regulaciones locales.

La batería no debe incinerarse y no debe desecharse junto con los residuos domésticos. Por favor, lleve las baterías y la unidad de indicación a los puntos de recolección correspondientes, tal como indican las regulaciones locales. Ver también el Capítulo 12.

3 Indicaciones sobre funcionamiento y seguridad

3.1 Personal especializado

La instalación, el cambio de filtro y el mantenimiento del sistema de filtro los deben llevar a cabo solamente el personal especializado.

3.2 Utilización adecuada

Para garantizar un funcionamiento correcto y seguro del producto es preciso seguir las instrucciones de instalación, utilización y mantenimiento que se detallan en este manual.

Para cada aplicación, debe utilizarse el cartucho filtrante VIVREAU indicado específicamente.

3.3 Exoneración de responsabilidad

La instalación debe realizarse de acuerdo a las instrucciones que se detallan en este manual. Ninguna compañía perteneciente a MAVEA LLC, ni sus filiales, se responsabiliza de posibles daños, entre los que se incluyen los daños derivados de una instalación o utilización incorrecta del producto.

3.4 Indicaciones específicas sobre seguridad

- Para alimentar el sistema de filtro de agua VIVREAU sólo debe utilizarse agua potable. El sistema de filtro de agua VIVREAU sólo puede utilizarse con agua fría que esté dentro de los márgenes de temperatura de entrada que se indican en el Capítulo 12. No está permitido utilizar agua con carga microbiológica o de dudosa calidad sin esterilizarla antes adecuadamente.
- Si las autoridades exigen que el agua corriente se hierva, el agua filtrada con el sistema de filtro VIVREAU también deberá hervirse. Si más adelante dejara de ser obligatorio hervir el agua, deberá cambiar los cartuchos filtrantes y limpiar las uniones.
- Los materiales al interior del filtro se han impregnado con plata para preservarlos e impedir el crecimiento de bacterias que los puedan afectar. Las propiedades antimicrobianas de los materiales al interior del filtro tratado no protegen a los usuarios ni demás personas contra bacterias, virus, gérmenes ni contra otros organismos infecciosos.

- Por razones de higiene, el material del filtro del cartucho se somete a un tratamiento especial con plata. Es posible que llegue al agua una pequeña cantidad de plata, inocua para la salud. Esta cantidad se ajusta a las recomendaciones de la Organización Mundial de la Salud (OMS) sobre la calidad del agua potable. A lo sumo, podría exceder los valores que se especifican en el Codex Alimentarius Austriacus.
- Como regla general, se recomienda hervir el agua corriente para determinados grupos de personas (por ejemplo, personas con inmunodeficiencia o bebés). Este principio se aplica también al agua filtrada.
- Nota para personas con trastornos renales y pacientes en diálisis: durante el proceso de filtrado, es posible que la concentración de potasio aumente ligeramente. Si padece algún trastorno renal o debe seguir una dieta potásica especial, le recomendamos que consulte primero a su médico.
- De acuerdo con DIN EN 1717, el agua filtrada se clasifica en la Categoría 2.
- Si el sistema de filtro VIVREAU no se utiliza durante varios días (2 o 3 días), recomendamos enjuagar el sistema de filtro PURITY Quell con al menos x* litros de agua, tal como se indica en la tabla que aparece más abajo. MAVEA LLC recomienda que el sistema de filtro no se mantenga sin funcionar durante períodos prolongados de tiempo. Tras un período de inactividad superior a cuatro semanas, se recomienda enjuagar el filtro con un mínimo de x** litros de agua (galones estadounidenses), tal como se indica en la tabla que aparece más abajo (o bien, cambiar el filtro). También deberá tener en cuenta que el tiempo máximo de uso de los cartuchos filtrantes es de 12 meses (Capítulo 6).

Sistema de filtro	x* cantidad de enjuague tras 2 o 3 días de inactividad	x** cantidad de enjuague tras 4 semanas de inactividad
PURITY 450*	6 litros (1.6 galones estadounidenses)	30 litros (8.0 galones estadounidenses)
PURITY 600	12 litros (3.2 galones estadounidenses)	60 litros (15.9 galones estadounidenses)
PURITY 1200	24 litros (6.4 galones estadounidenses)	120 litros (31.7 galones estadounidenses)

* El sistema de filtro ya no está a la venta

- El sistema de filtro no es resistente a las soluciones de limpieza muy concentradas (por ejemplo, lejía, solventes clorados o productos muy oxidantes).
- Durante el funcionamiento no debe abrirse ni desmontarse el sistema de filtro. El cartucho filtrante no debe abrirse.
- El depósito a presión del sistema de filtro y su tapa (en condiciones de instalación y uso adecuadas, así como respetando las condiciones de funcionamiento reflejadas en los datos técnicos) están diseñados para tener una vida útil de hasta 10 años (a partir de la fecha de instalación). Transcurridos 10 años como máximo, debe procederse a su cambio. Las mangueras deben sustituirse por turnos cada 5 años como máximo.

Fecha de producción:

Adhesivo de código de producción de cartucho filtrante y cartón envolvente, Ejemplo: 275900 D 21120020010	
275900	Número del artículo
D	Sitio de producción (Deutschland/Alemania)
21	Año de producción, aquí: 2021
12	Semana de producción, aquí: semana natural 12
002	Número de lote de medio filtrante, aquí: el segundo lote llenado cuantitativamente.
0010	Número actual del cartucho filtrante, aquí: el décimo cartucho del segundo lote.



Adhesivo con código de producción del indicador, por ejemplo: 1011208E119321008764	
1011208	Número de identificación de VIVREAU
E	Código del proveedor
1	Año de producción, en este caso el 2021
19	Semana de producción, en este caso, la semana natural 19
3	Día de producción de lunes (1) a (5) viernes, aquí: miércoles
21	Año de producción, en este caso el 2021
008764	Número de identificación consecutivo

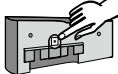

Fecha de producción del depósito a presión y su tapa, Ejemplo: 0321	
03	Mes de producción, aquí: marzo
21	Año de producción, aquí: 2021



3.5 Instrucciones para un montaje seguro

- Antes de la instalación, constate que no tenga restos de cal en el equipo que debe funcionar con el filtro.
Atención: No debe utilizar ningún sistema de ablandamiento del agua en la sección de abastecimiento del dispositivo.
- Proteja el sistema de filtro de la luz solar y de posibles daños mecánicos. No montar cerca de fuentes de calor o llamas libres.
- En la parte de entrada de la manguera de admisión del sistema de filtro debe instalarse una válvula de cierre.
- Si la presión del agua es superior a 6.9 bar (100 psi), debe instalarse un reductor de presión antes del sistema de filtro.
- En la entrada de agua de la cabeza del filtro se ha instalado de fábrica un supresor de retorno, de conformidad con DIN EN 13959 probada por DVGW.
- Entre el filtro de agua y el receptor no deben instalarse tuberías de cobre, ni tuberías o conexiones galvanizadas o niqueladas. Se recomienda el uso de sistema de mangueras VIVREAU PURITY. Al seleccionar el material de las piezas que entran en contacto con el agua después de pasar por el sistema de filtro VIVREAU PURITY (por ejemplo, mangueras), deberá tener en cuenta que, debido al proceso, el agua descarbonizada contiene ácido carbónico libre.
- La instalación de las piezas debe llevarse a cabo siguiendo las directivas específicas de cada país para la instalación de dispositivos para agua potable.

4 Instalación

⚠ Atención: para realizar la instalación, tenga en cuenta los datos técnicos (Capítulo 12) y las indicaciones sobre funcionamiento y seguridad (Capítulo 3). Después de tener almacenado el producto a una temperatura inferior a 0°C (32°F), el sistema debe dejarse a la temperatura ambiente del lugar de instalación, dentro de su envoltorio original (abierto), durante un mínimo de 24 horas, antes de ponerlo en marcha.

4.1 Contenido

Para instalar el nuevo filtro VIVREAU PURITY Quell ST deberá contar con las partes correspondientes al recipiente de presión ① (incluido el cartucho filtrante) y la tapa del recipiente de presión ③. Antes de proceder a la instalación, retire todo el contenido de la caja y asegure que esté todo lo que necesitará:

- 1 recipiente de presión ①
- 1 tapa del recipiente de presión ③
- 1 cartucho filtrante ②
- 1 manual
- 1 kit de prueba de dureza temporal

Si faltan piezas, póngase en contacto con la sucursal de MAVEA LLC de su zona.

4.2 Montaje del recipiente de presión y de su tapa

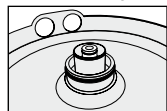

- Coloque ambos pies sobre los estribos ⑫.
- Levante el recipiente de presión ① y gírelo en el sentido de las agujas del reloj hasta que las asas aislantes ⑬ se ubiquen sobre los apoyos para los estribos ⑫.
- Quite la tapa de protección para el transporte ⑭ del cartucho filtrante.
- Verifique que la junta tórica del cartucho filtrante 2 esté en la posición correcta y observe que la zona no esté sucia ni dañada.

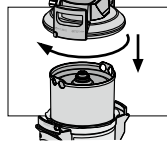

- **Nota:** el alojamiento para el cartucho viene engrasado de fábrica con un lubricante apto para el consumo.
- Coloque ambos pies sobre los estribos ⑫
- Coloque la tapa del recipiente de presión ③ en la posición «INSERT» (Insertar) sobre el recipiente de presión ①, con la traba ⑮ en la ranura correspondiente.
- Presione la tapa del recipiente de presión ③ hacia abajo y gírela en el sentido de las agujas del reloj hasta bloquearla.
- Coloque la manguera de purga ⑲ en la válvula de purga ⑨.

4.3 Montaje de las mangueras de entrada y salida (por ejemplo, máquina de café)

Nota: las mangueras de entrada y salida no se incluyen en el contenido estándar del paquete. Se recomienda usar el sistema de mangueras VIVREAU PURITY (Capítulo 13). La válvula de purga 9 sirve para asegurar que la manguera que suministra al cliente (por ejemplo, máquina de café) esté bloqueada en la posición de servicio.

Nota: no se deben utilizar juntas adicionales.

- Monte las mangueras con las arandelas en la entrada y salida del recipiente de presión. Verifique que la junta tórica esté bien colocada en la entrada y salida.

⚠ Atención: la fuerza de torsión máxima para el ajuste de las conexiones de 1" y 3/8" no debe superar los 15 Nm. Sólo deben utilizarse conexiones de juntas planas. Las juntas cónicas podrían dañar las conexiones de la cabeza del filtro y esto podría anular la garantía. Debe respetarse la marca mínima que indican las flechas en la tapa del recipiente de presión 3. Para el montaje, deberá tener en cuenta las dimensiones de la unidad (Capítulo 12), el radio de flexión de las mangueras y las dimensiones de los accesorios (por ejemplo, los sistemas de mangueras). El sistema puede funcionar tanto en posición horizontal como vertical. Si no se utilizan las mangueras originales, deberá utilizar el adaptador reductor de 1" a 3/4" (17) que se suministra con el producto para asegurar el sellado correcto del supresor de retorno (fijado previamente en la entrada de agua).

5 Puesta en marcha de un filtro nuevo

5.1 Ajuste de la mezcla para los sistemas de filtro

- Mida la dureza de carbonatos usando el kit de prueba de dureza temporal que se incluye en el paquete. Verifique el ajuste de mezcla que se indica en la perilla de ajuste (19).

Nota: el ajuste de mezcla de fábrica es del 30%, pero puede adaptarse de acuerdo a la dureza de carbonatos local y a la aplicación (Capítulo 7).

5.2 Puesta en marcha de los sistemas de filtro

Esquema en modo de funcionamiento

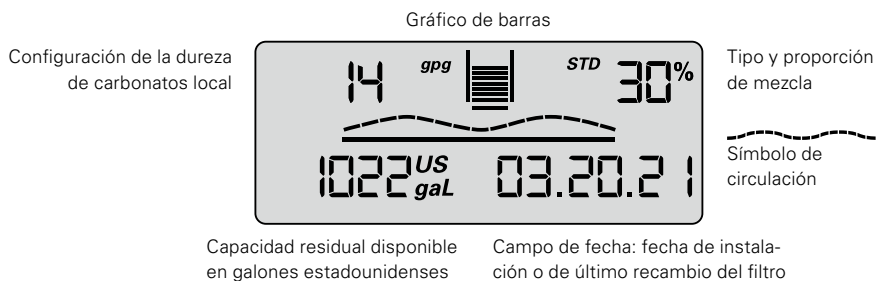

Dureza de carbonatos

Las unidades de dureza de carbonatos pueden fijarse en: grados alemanes °dH (= ajuste de indicación °KH), grados ingleses (°e = Clark) (= ajuste de indicación °EH), grados franceses (°f) (= ajuste de indicación °FH), grados americanos (granos por galón) (= ajuste de indicación gpg) o valores internacionales (mg/l CaCO₃) (= ajuste de indicación mg/L).

Si modifica el ajuste para el tipo de dureza (= unidad) mientras el filtro está en funcionamiento, los valores se convertirán automáticamente.

Gráfico de barras

El gráfico de barras indica la capacidad restante a través de las barras. Después de instalar un nuevo sistema de filtro o de cambiar el filtro, el símbolo del cartucho filtrante se muestra completamente cargado con 10 barras.

Proporción de mezcla en porcentaje

La proporción de mezcla se define como la parte de agua descarbonizada contenida en un total de agua filtrada y se indica como un porcentaje.

Símbolo de circulación

Durante la salida de agua a través del sistema de filtro, la pantalla muestra una línea ondulada.

Capacidad restante del cartucho filtrante

La capacidad restante del cartucho filtrante se indica en litros o en galones estadounidenses, dependiendo del modo seleccionado.

Al salir el agua, el contador hace una cuenta regresiva por litro o galón estadounidense. Cuando se gasta el cartucho, la capacidad se indica con valores negativos y una luz comienza parpadear.

Cuando resta una capacidad del 20%, las últimas dos barras comienzan a parpadear.

Cuando resta una capacidad del 10%, la última barra del cuadro parpadea junto con las dos flechas, de forma alterna.

Cuando resta una capacidad del 0%, parpadean las barras negativas junto con las dos flechas, de forma alterna, y además, se indica en negativo la capacidad restante.

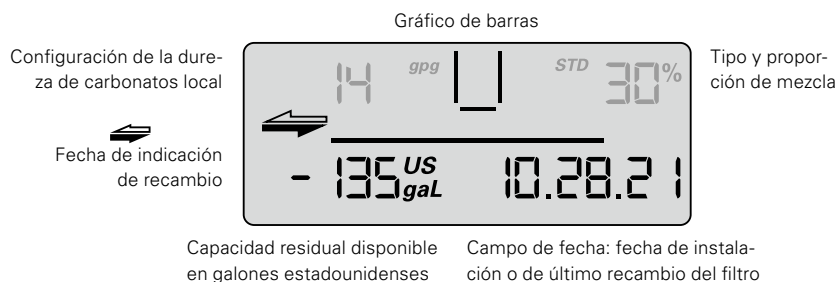

El campo de la fecha comienza a parpadear cuando falta un mes para alcanzar el límite de meses establecido.

Si alcanza el límite mensual, el campo de la fecha comienza a parpadear de forma alterna junto con las dos flechas.

Si se exceden la capacidad restante y el límite mensual, la capacidad restante negativa y el campo de la fecha comienzan a parpadear de forma alterna, junto con la flechas.

Fecha de puesta en marcha del cartucho filtrante o del último recambio

La fecha de puesta en marcha del cartucho filtrante o del último recambio se indica del siguiente modo:

Modo americano Ejemplo: 10.28.21		Modo internacional Ejemplo: 28.10.21	
10	Mes (aquí: Octubre)	28	Día (aquí: el día 28)
28	Día (aquí: el día 28)	10	Mes (aquí: Octubre)
21	Año (aquí: 2021)	21	Año (aquí: 2021)

Selección de las unidades de medida

Puede seleccionar las opciones para ver en pantalla las unidades europeas, americanas o internacionales, según prefiera.

Para unidades de medida europeas: dependiendo del tipo de sistema de filtro (STD, STM o FIN), seleccione la unidad de medida que desea utilizar para indicar la dureza del agua: °KH, °EH, °FH o °DH. La unidad de volumen y el formato de la fecha se mostrarán automáticamente en litros y en el formato DD/MM/AA, respectivamente.

Si desea utilizar unidades de medida americanas, seleccione gpg (unidad de medida para la dureza del agua); la unidad de volumen y el formato de la fecha se mostrarán automáticamente en galones estadounidenses y MM/DD/AA, respectivamente.

Si desea utilizar unidades de medida internacionales, seleccione mg/L (unidad de medida para la dureza del agua); la unidad de volumen y el formato de la fecha se mostrarán automáticamente en litros y DD/MM/AA, respectivamente.

Parametrización

Deben introducirse los siguientes parámetros:

Cantidad de gpg (granos por galón) o mg/L (CaCO₃ mg/l).

- **Sistema de filtro y tamaño**

STD 4 = PURITY 450 Quell ST

STD 6 = PURITY 600 Quell ST

STD 12 = PURITY 1200 Quell ST

STM 4 = PURITY 450 Steam*

STM 6 = PURITY 600 Steam*

STM 12 = PURITY 1200 Steam*

FIN 6 = PURITY 600 Finest*

FIN 12 = PURITY 1200 Finest*

*Los sistemas de filtro PURITY correspondientes no están a la venta en Norteamérica

- **Unidad de dureza del agua y valor de dureza del agua**

Pueden elegirse las siguientes unidades de dureza para los diferentes tipos de sistemas de filtro:

Unidad de dureza de carbonatos para los tipos de sistemas de filtro STD y STM:

°KH (grados alemanes de dureza)

°EH (grados ingleses de dureza)

°FH (grados franceses de dureza)

gpg (unidad alemana de dureza)

mg/L (unidad internacional de dureza)

Las unidades de dureza total para el sistema de filtro FIN* pueden ser:

°DH (grados alemanes de dureza)

°EH (grados ingleses de dureza)

°FH (grados franceses de dureza)

gpg (unidad alemana de dureza)

mg/L (unidad internacional de dureza)

*Los sistemas de filtro PURITY correspondientes no están a la venta en Norteamérica

- **Límite mensual 2-12**

Dureza de carbonatos Tipo y tamaño del sistema de filtro

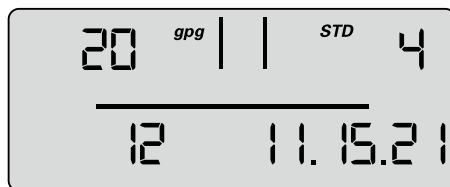

Agotamiento tras meses

Campo de fecha

- **Función de recordatorio para el tiempo máximo de uso del filtro, en meses**

Independientemente de la función de indicación de capacidad restante, es posible establecer un límite de entre 2 y 12 meses para activar la función de recordatorio de recambio del filtro. El campo de la fecha comienza a parpadear en cuanto falta un mes para alcanzar el límite de

meses establecido. La configuración de fábrica está ajustada en 12 meses.

Ejemplo: si el límite está establecido en 9 meses, el campo de la fecha en la pantalla comenzará a parpadear tras 8 meses de uso.

Funcionamiento de la unidad de indicación

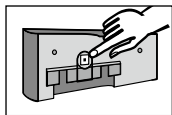

Para operar la unidad de indicación, primero deberá retirarla del envase. Empuje el cartucho de la pantalla hacia arriba, aproximadamente unos 10 mm (0,39"), y retire el indicador. El indicador se opera a través de un botón que está ubicado en la parte posterior de la unidad. La unidad de indicación se entrega en el modo de espera. Para activarla, presione una vez el botón ubicado en la parte posterior y luego introduzca los parámetros deseados.

Configuración de los parámetros de dureza del agua y del tamaño del sistema de filtro

Ahora, debe ajustar de forma manual los parámetros necesarios para el funcionamiento del equipo. Debe seleccionar el tipo y tamaño del sistema de filtro, configurar la unidad de dureza, indicar la dureza de carbonatos local o la dureza total del agua del grifo y activar el valor máximo para la vida útil del cartucho (límite mensual). Luego, debe aceptar los parámetros.

- Para activar la pantalla, presione una vez el botón ubicado en la parte posterior (< 1 segundo) hasta que aparezca el campo correspondiente a la fecha.



< 1 sec

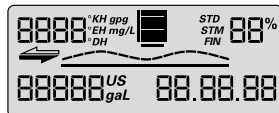

- Mantenga presionado el botón (entre 4 y 10 segundos) hasta que comience a parpadear la opción de introducción de parámetros para el tipo y tamaño del sistema de filtro.



> 4 sec

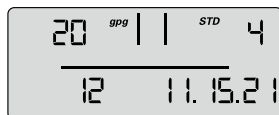

- Mantenga presionado el botón (> 2 segundos) hasta llegar al tipo de sistema de filtro (STD, STM, FIN) y al valor correspondiente para su tamaño del sistema de filtro (04, 06, 12).



> 2 sec



- Presione una vez el botón (< 1 segundo) para acceder al siguiente campo de configuración de parámetros: unidad de dureza. Comenzará a parpadear la unidad de dureza.



< 1 sec

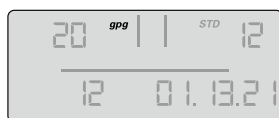

- Mantenga presionado el botón (> 2 segundos) hasta llegar a la unidad de dureza deseada.



> 2 sec



- Presione una vez el botón (< 1 segundo) para acceder al siguiente campo de configuración de parámetros: valor de dureza. Comenzará a parpadear el valor de dureza.



< 1 sec



- Mantenga presionado el botón (> 2 segundos) hasta alcanzar el valor de dureza del agua deseado



> 2 sec



- Presione una vez el botón (< 1 segundo) para acceder al siguiente campo de configuración: límite mensual. Comenzará a parpadear el límite mensual.



< 1 sec



- Mantenga presionado el botón (> 2 segundos) hasta alcanzar el valor deseado.



> 2 sec



Ahora ya puede aceptar la nueva configuración de parámetros. Si desea aceptar los parámetros, proceda del siguiente modo:

- Presione una vez el botón (< 1 segundo) hasta que aparezca la palabra «Reset» y comience a parpadear.



< 1 sec

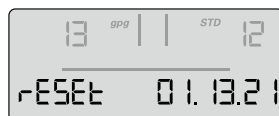

- Presione una vez el botón (> 2 segundos) hasta que se muestre la capacidad total (a 0% de mezcla) y la fecha actual.



> 2 sec



Los parámetros determinados han sido aceptados.

Nota: si no se ingresa ningún dato durante más de 30 segundos, la pantalla volverá al modo de espera o de funcionamiento sin aceptar los nuevos parámetros.

- Inserte la unidad de indicación por delante, a una altura aproximada de 10 mm (0.39") y luego deslícela hacia abajo. Los topes del indicador deben encajarse en las ranuras de la cabeza de medición. Pasar al Capítulo 5.4 Lavado y secado del sistema de filtros.

5.3 Ajuste de la mezcla

Determinación del ajuste de la mezcla

El ajuste de la mezcla depende de la aplicación y de la dureza de carbonatos identificada en base a la tabla de mezcla y capacidad (Capítulo 7). Luego, debe indicar la mezcla deseada con la perilla de ajuste ⑲, del siguiente modo:

- Gire la perilla de ajuste de la mezcla ⑲ hasta que el nivel deseado (0% – 50%) coincida con la marca.

⚠ **Atención:** utilice una llave de Allen de 6 mm o 7/32".

⚠ **Atención:** Nunca fuerce el tornillo del by-pass para evitar daños.

5.4 Lavado y secado del sistema de filtros

Nota: para enjuagar y secar el sistema se necesita un cubo con una capacidad de 2,7 galones estadounidenses (10 litros).

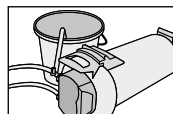

- Acomode el sistema de filtro en el suelo, en posición horizontal.

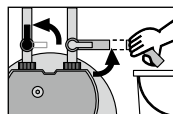

- Abra la válvula de purga ⑨
- Abra la válvula de admisión ⑦ ubicada en la manguera de entrada ⑥, sujetando la manguera de purga ⑳ con firmeza dentro del cubo. Enjuague con al menos 2.6 galones estadounidenses (10 litros) de agua a un caudal mínimo de 0.8 galones estadounidenses/min (3 l/min = 180 l/h).

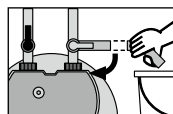

- Cierre la válvula de purga ⑨, retire el filtro y vacíe el cubo.

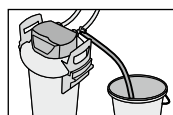

- Coloque el filtro en posición vertical. Abra con cuidado la válvula de purga ⑨, sosteniendo la manguera de purga dentro del cubo. Vuelva a enjuagar con al menos 2.7 galones estadounidenses (10 litros) de agua.

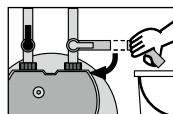

- Cierre la válvula de purga ⑨.

- Verifique si hay alguna pérdida en el sistema.
- Anote en la etiqueta adjunta la fecha de instalación del sistema de filtro y la próxima fecha de recambio, y adhiérala al recipiente de presión.

Nota: en el recipiente de presión hay espacio para colocar varias etiquetas. Coloque la nueva etiqueta con la fecha de instalación en la parte superior.

5.5 Verificación de la puesta en marcha de los sistemas de filtro

- En la pantalla se debe mostrar el ajuste de la mezcla en porcentaje, la capacidad restante en galones estadounidenses o litros, las barras de capacidad y la fecha actual.

Nota: si estos valores no se muestran en la pantalla, deberá volver a lavar el sistema de filtro (Capítulo 5.4) hasta que aparezcan estos valores en la pantalla. Los sistemas de filtro que cuentan con unidad de medición e indicación ya están listos para comenzar a operar. Ver también los Capítulos 10.6 y 10.8.

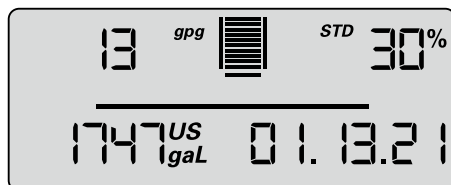

6 Cambio del cartucho filtrante

⚠ Atención: El cambio de filtro y el mantenimiento del sistema de filtro los deben llevar a cabo solamente el personal especializado.

⚠ Atención: El cartucho de recambio PURITY solo puede utilizarse junto con el depósito a presión diseñado específicamente para su tamaño. Ver tapa.

⚠ Atención: Durante el cambio revisar cuidadosamente todas las piezas desmontadas. Las piezas defectuosas deben cambiarse y las piezas sucias deben limpiarse. Antes de proceder al cambio, debe tener en cuenta las indicaciones de funcionamiento y seguridad (Capítulo 3). Tras el almacenamiento y transporte del producto a una temperatura inferior a 32°F, antes de ponerlo en marcha deberá dejarlo a temperatura ambiente dentro del envoltorio original abierto durante al menos 24 horas, tal como se indica en el Capítulo 12.

Sistemas de filtro

El cambio del cartucho filtrante debe realizarse, a más tardar, transcurridos 12 meses tras la puesta en marcha, independientemente del uso del sistema de filtro. Si la capacidad del cartucho filtrante se agota antes (Capítulo 7), se debe proceder antes al recambio.

Cuando se gasta el cartucho, la capacidad se indica con valores negativos y una luz comienza parpadear. El gráfico de barras no aparece en la pantalla.

Si se ha excedido el límite mensual del cartucho, la fecha comenzará a parpadear.

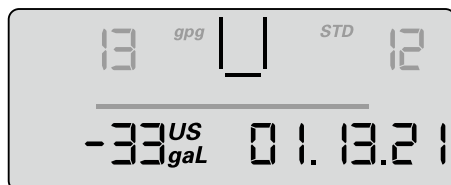

Puesta a cero de la unidad de indicación

Para operar la unidad de indicación, primero deberá retirarla del envase. Empuje la caja del indicador aproximadamente 0,4 pulgadas (10 mm) hacia arriba y extraiga hacia delante el indicador.

El indicador se opera a través de un botón que está ubicado en la parte posterior de la unidad.

- Al presionar este botón (> 10 segundos), se volverán a aceptar los datos correspondientes a la instalación inicial, y se actualizarán los datos de capacidad, ajuste de la mezcla y fecha.

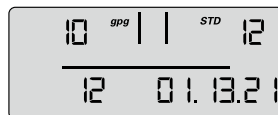

Nota: de este modo se configurará automáticamente el límite mensual en 12 meses.

Nota: si no se ingresa ningún dato durante más de 30 segundos, la pantalla volverá al modo de espera o de funcionamiento sin aceptar los nuevos parámetros.

Inserte la unidad de indicación en la parte delantera, a una altura aproximada de 0,4" (10 mm) y luego deslícela hacia abajo. Los topes del indicador deben encajarse en las ranuras de la cabeza de medición.

6.1 Extracción del cartucho filtrante

- Interrumpa el suministro de corriente eléctrica al equipo (desenchúfelo).
- Cierre la válvula de admisión ⑦ conectada a la manguera de entrada ⑥.
- Abra la válvula de limpieza ⑨ para quitar la presión del sistema.

Nota: inserte el extremo libre de la válvula de limpieza en un cubo. Si el agua que sale supera los 0,13 galones estadounidenses (0,5 litros), significa que la válvula de entrada no está completamente cerrada o que está obstruida con depósitos calcáreos.

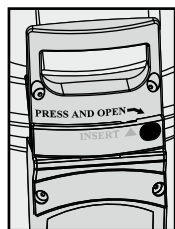

- Cierre la válvula de limpieza ⑨
- Coloque ambos pies en los estribos ⑫
- Para abrir la tapa del recipiente de presión, presione la traba ⑮ y gírela todo lo posible en el sentido contrario a las agujas del reloj.

- Coloque la tapa del recipiente de presión ③ en posición vertical sobre las asas de la tapa ⑳.

Nota: no coloque la tapa en posición horizontal.

- Coloque ambos pies en los estribos ⑫ y gire todo lo posible el recipiente de presión ① en el sentido contrario a las agujas del reloj, sujetándolo de las asas aislantes ⑮.
- Retire los pies de los estribos ⑫ y presione el recipiente de presión ①, sujetándolo de las asas ⑮ con ambas manos, hacia abajo.
- Retire el cartucho filtrante vacío ② del recipiente de presión ①.
- Coloque el cartucho filtrante ② vacío en la pila con la superficie de conexión hacia abajo para que drene toda el agua (> 5 min.).
- Cierre el cartucho filtrante vacío ② con la tapa transparente de protección ⑮ del nuevo cartucho filtrante y desheche todos estos materiales de conformidad con las regulaciones locales (ver capítulo 2.4).

6.2 Colocación del cartucho filtrante

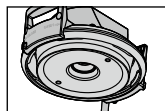

- Verifique que la junta tórica del cartucho filtrante (2) esté correctamente colocada en la ranura y que la zona no esté sucia ni dañada.
Nota: El alojamiento para el cartucho viene engrasado de fábrica con un producto lubricante apto para el consumo.

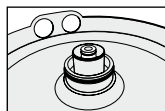

- Observe que el alojamiento para la junta tórica del cartucho filtrante (2) en la tapa del recipiente de presión (1) no esté sucio ni dañado.
- Coloque el nuevo cartucho filtrante (2) en el recipiente de presión (1).
- Coloque ambos pies en los estribos (12), levante el recipiente de presión (1) girándolo en el sentido de las agujas del reloj hasta que las asas (16) se ubiquen sobre los estribos (12).

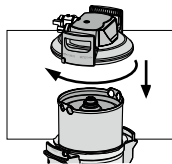

- debe estar alineada con la ranura que
- Coloque ambos pies en los estribos (9) y coloque la tapa del recipiente de presión (3) en el recipiente de presión (1). La posición de la flecha en el asa de la tapa (20) Presione la tapa del recipiente de presión (3) hacia abajo y gírela en el sentido de las agujas del reloj hasta bloquearla (15).

- Conecte la fuente de suministro eléctrico (enchúfelo).
- Para enjuagar y drenar el nuevo cartucho filtrante (2), siga los pasos que se detallan en la sección 5.3.

7 Capacidad del filtro

Tabla de mezcla y capacidad para cafeteras, máquinas de café espresso y máquinas expendedoras

Los valores que se indican en la siguiente tabla están basados en unidades alemanas de dureza de carbonatos y no están certificados por la NSF.

Dureza de carbonatos en grados alemanes °dH	Granos por galón estadounidense	Ajuste de mezcla	PURITY 450 Quell ST*		PURITY 600 Quell ST		PURITY 1200 Quell ST	
			Capacidad del filtro en litros	Capacidad del filtro en galones estadounidenses	Capacidad del filtro en litros	Capacidad del filtro en galones estadounidenses	Capacidad del filtro en litros	Capacidad del filtro en galones estadounidenses
4	4	50%	8,250	2,179	14,100	3,725	25,800	6,816
5	5	50%	8,250	2,179	14,100	3,725	25,800	6,816
6	6	50%	8,250	2,179	14,100	3,725	25,800	6,816
7	7	50%	7,071	1,868	12,086	3,192	22,114	5,841
8	8	50%	6,188	1,634	10,575	2,793	19,350	5,111
9	9	50%	5,500	1,453	9,400	2,483	17,200	4,543
10	10	40%	4,217	1,114	7,207	1,904	13,187	3,484
11	11	40%	3,833	1,012	6,552	1,731	11,988	3,166
12	12	30%	3,077	813	5,260	1,390	9,624	2,542
13	13	30%	2,841	751	4,855	1,283	8,884	2,347
14	14	30%	2,638	697	4,508	1,191	8,249	2,179
15	15	30%	2,462	650	4,208	1,112	7,699	2,034
16	16	30%	2,308	610	3,945	1,042	7,218	1,907
17	17	30%	2,172	574	3,713	981	6,793	1,795
18	18	30%	2,052	542	3,506	926	6,416	1,695
19	19	20%	1,944	514	3,322	878	6,078	1,606
20	20	20%	1,650	436	2,820	745	5,160	1,363
21	21	20%	1,571	415	2,686	710	4,914	1,298
22	22	20%	1,500	396	2,564	677	4,691	1,239
23	23	20%	1,435	379	2,452	648	4,487	1,185
24	24	20%	1,375	363	2,350	621	4,300	1,136

Dureza de carbonatos en grados alemanes °dH	Granos por galón estadounidense	Ajuste de mezcla	PURITY 450 Quell ST*		PURITY 600 Quell ST		PURITY 1200 Quell ST	
			Capacidad del filtro en litros	Capacidad del filtro en galones estadounidenses	Capacidad del filtro en litros	Capacidad del filtro en galones estadounidenses	Capacidad del filtro en litros	Capacidad del filtro en galones estadounidenses
25	25	20%	1,320	349	2,256	596	4,128	1,091
28	28	20%	1,179	311	2,014	532	3,686	974
31	31	20%	1,065	281	1,651	436	3,329	879
35	35	20%	943	249	1,611	426	2,949	779

* El sistema de filtro ya no está a la venta

Tabla de mezcla y capacidad para hornos combinados a vapor y hornos convencionales

Seleccione el ajuste de mezcla en 10% para obtener un tratamiento óptimo del agua para hornos combinados u hornos convencionales. Los valores que se indican en la siguiente tabla están basados en unidades alemanas de dureza de carbonatos y no están certificados por la NSF.

Dureza de carbonatos en grados alemanes °dH	Granos por galón estadounidense	Ajuste de mezcla	PURITY 450 Quell ST*		PURITY 600 Quell ST		PURITY 1200 Quell ST	
			Capacidad del filtro en litros	Capacidad del filtro en galones estadounidenses	Capacidad del filtro en litros	Capacidad del filtro en galones estadounidenses	Capacidad del filtro en litros	Capacidad del filtro en galones estadounidenses
4	4	10%	4,991	1,318	8,530	2,253	15,607	4,123
5	5	10%	4,991	1,318	8,530	2,253	15,607	4,123
6	6	10%	4,991	1,318	8,530	2,253	15,607	4,123
7	7	10%	4,278	1,130	7,311	1,931	13,378	3,534
8	8	10%	3,743	989	6,397	1,690	11,706	3,092
9	9	10%	3,327	879	5,686	1,502	10,405	2,749
10	10	10%	2,994	791	5,118	1,352	9,364	2,474
11	11	10%	2,722	719	4,653	1,229	8,513	2,249
12	12	10%	2,495	659	4,265	1,127	7,804	2,062
13	13	10%	2,303	608	3,937	1,040	7,203	1,903
14	14	10%	2,139	565	3,656	966	6,689	1,767
15	15	10%	1,996	527	3,412	901	6,243	1,649
16	16	10%	1,872	495	3,199	845	5,853	1,546
17	17	10%	1,761	465	3,010	795	5,508	1,455
18	18	10%	1,664	440	2,843	751	5,202	1,374
19	19	10%	1,576	416	2,694	712	4,929	1,302
20	20	10%	1,497	395	2,559	676	4,682	1,237
21	21	10%	1,426	377	2,437	644	4,459	1,178
22	22	10%	1,361	360	2,326	614	4,257	1,125
23	23	10%	1,302	344	2,225	588	4,071	1,075
24	24	10%	1,248	330	2,132	563	3,902	1,031
25	25	10%	1,198	316	2,047	541	3,746	990
28	28	10%	1,069	282	1,828	483	3,344	883
31	31	10%	966	255	1,651	436	3,021	798
35	35	10%	856	226	1,462	386	2,676	707

* El sistema de filtro ya no está a la venta

Nota: los límites de capacidad se refieren a un uso estándar del equipo. No incluyen los ciclos de aclarado y limpieza del filtro, y dependen de la calidad del agua local, del caudal, de la presión de la tubería y de la continuidad del caudal.

Reducción de cloro:

El sistema de filtro de agua VIVREAU PURITY ha sido probado conforme a la Norma 42 de NSF/ANSI para la reducción del cloro. La concentración de cloro en el agua que ingresa al sistema se redujo a una concentración igual o inferior al límite de agua que abandona el sistema, conforme a lo especificado en la Norma 42 de NSF/ANSI.

La prueba se realizó en condiciones estándares de laboratorio por lo que el rendimiento real del sistema puede variar.

Sustancia	Concentración del influente	Requerimiento de reducción	Reducción promedio real
Cloro	2,0 mg/l = -10%	>=50%	97.1%

Tabla de capacidad y tasa de flujo basada en la reducción de cloro

Sistema de filtración de agua	PURITY 450 Quell ST*	PURITY 600 Quell ST	PURITY 1200 Quell ST
Capacidad	6,000 litros (1,585 galones estadounidenses)	7,500 litros (1,981 galones estadounidenses)	13,500 litros (3,566 galones estadounidenses)
Flujo de servicio nominal (lpm)	1.8	1.8	1.8

* El sistema de filtro ya no está a la venta

8 Mantenimiento

Verifique periódicamente el sistema de filtro para comprobar que no haya pérdidas, y las mangueras para comprobar que no estén retorcidas. Las mangueras dobladas deben sustituirse.

Todo el sistema de filtro debe sustituirse por turnos cada 10 años como máximo. Las mangueras deben sustituirse por turnos cada 5 años como máximo.

⚠ Atención: para realizar estos cambios, tenga en cuenta los datos técnicos (Capítulo 12) y las indicaciones sobre funcionamiento y seguridad (Capítulo 3).

Limpie externamente de forma periódica el sistema de filtro con un paño suave y húmedo.

⚠ Atención: no utilice sustancias incompatibles con el material (capítulo 3.4) ni agentes astringentes o abrasivos.

9 Modo de consulta

En el modo de consulta, podrá ver los siguientes datos:

Datos de producción

- Presione suavemente una vez (< 1 segundo) hasta que aparezca el siguiente mensaje.

Nivel de ID

Año de producción

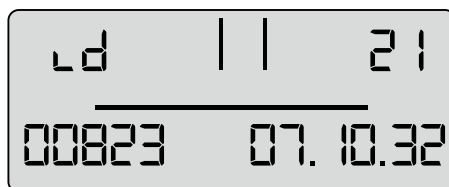

Número de serie del dispositivo Vida útil de la batería

Año de producción:
Número de dispositivo:
Vida útil de la batería:

Ejemplo 08 = 2021 consecutivo
Ejemplo 07.10.32 = la batería de la pantalla se agotará el 7/10/32 y todo el sistema de filtro alcanzará su período máximo de uso.

Medidor de volumen total

- Presione brevemente el botón dos veces (< 1 segundo) y aparecerá el siguiente mensaje.

00 nivel de datos actuales (hoy)

00 indicador de nivel actual

Tamaño del sistema de filtro

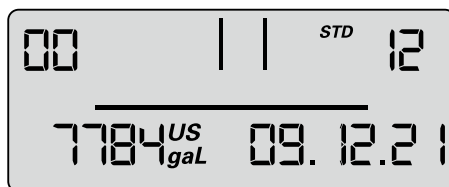

Medidor de volumen total

Fecha actual

En este nivel hay un contador de volumen total que comienza a contar desde cero, independientemente del recambio de cartucho.

Función «Call up» de la memoria

La función Call up de la memoria sirve para recuperar la información sobre los últimos cuatro cartuchos utilizados.

Presione una vez (<1 segundo) hasta que aparezca el siguiente mensaje:

Nivel -1, -2, -3, -4: Datos de los cartuchos instalados antes del actual.

Dureza carbonatada

Mezcla

Indicador de nivel del cartucho

Tipo

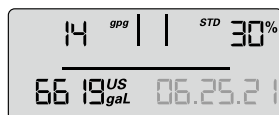

Lectura total al cambiar el cartucho filtrante

cambiado



Fecha de inserción del cartucho

En la parte superior izquierda, se muestra el indicador del cartucho filtrante (-1 para el cartucho del filtro anterior) de forma intercalada con la configuración de dureza del agua y la unidad de dureza. En la parte superior derecha se indica el tamaño del sistema de forma intercalada con el ajuste de mezcla (pantalla 1 s indicador, 1 s dureza del agua). En la parte inferior izquierda, se indica la lectura del contador al cambiar el cartucho (-1) y en la parte inferior derecha, se indica la fecha de instalación del cartucho.

Significado: el último cartucho filtrante utilizado fue un cartucho PURITY 1200. El cartucho se introdujo el 06/25/21 y purificó 6,619 galones estadounidenses. La configuración de dureza del agua fue de 14 ° GPG y la mezcla medida fue del 30%.

Lo mismo ocurre con el cartucho (-2), anterior al cartucho filtrante y a los cartuchos anteriores: -3, -4.

Mensajes de error

El nivel de error E1 indica si se ha producido un error en la identificación de la mezcla.

E1 se activa en el momento en que no se identifica correctamente la mezcla actual.

La palabra Start aparece junto a la fecha.

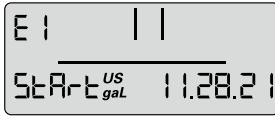

Alternante

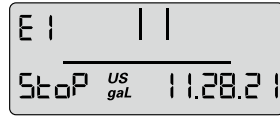

Tan pronto como el sistema vuelve a identificar el ajuste de mezcla actual, desaparece el error y aparece la fecha de finalización (Stop). En el nivel de error 01, las palabras Stop y Start se muestran de forma intercalada.

El nivel de error E2 indica si se ha producido un error en el medidor de salida de agua y, en caso de haberlo, desde cuándo. La pantalla que se muestra es similar a la del nivel E1.

Resumen del programa

20 Seg. Sin actividad

Modo de funcionamiento

30 Seg. Sin actividad =

No aceptación de los parámetros

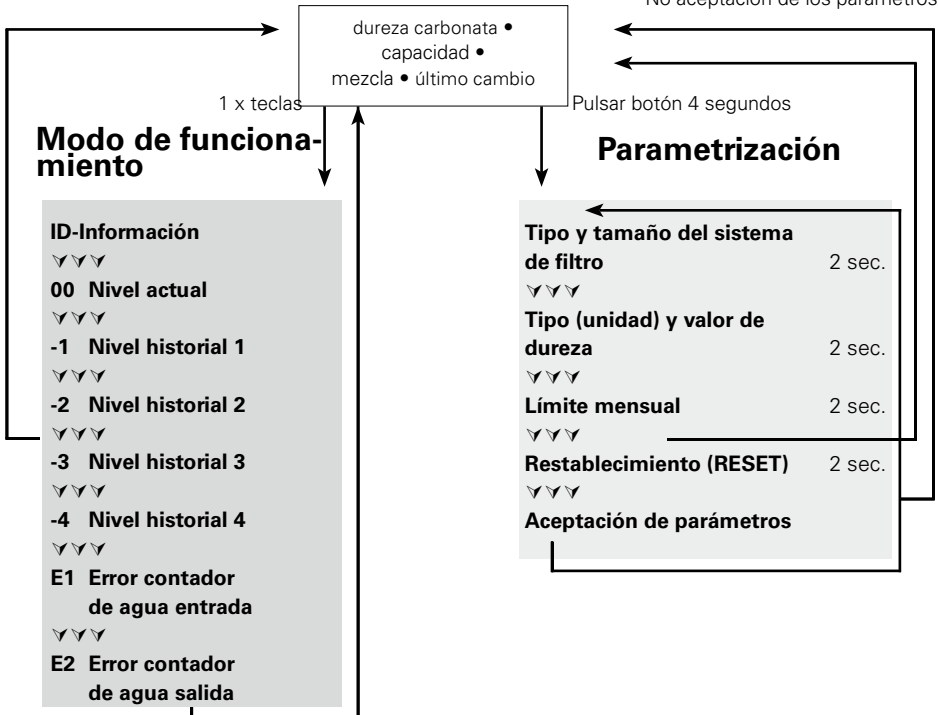

10 Solución de problemas

10.1 Sin flujo de agua

Causa: Suministro de agua cerrado.
Solución de problemas: Abrir el suministro de agua en la válvula de cierre o en la válvula de entrada ⑦ de la manguera de entrada ⑥.

⚠ Atención: Los siguientes fallos sólo pueden ser solucionados por parte de personal especializado.

10.2 Escaso o nulo flujo de agua a pesar de estar abierto el suministro

Causa: Presión de tubería demasiado baja.
Solución del problema: Comprobar la presión de la tubería. Si el problema continúa a pesar de haber un suministro de agua adecuado, verifique el estado del sistema de filtro y del cartucho filtrante, y reemplácelos si fuera necesario.
⚠ Atención: para realizar estos cambios, tenga en cuenta los datos técnicos (Capítulo 12) y las indicaciones sobre funcionamiento y seguridad (Capítulo 3).

10.3 Fugas en las uniones roscadas

Causa: Las uniones roscadas no están montadas correctamente.
Solución de problema: Comprobar la presión de la tubería. Si el problema continúa a pesar de haber un suministro de agua adecuado, verifique el estado del sistema de filtro y del cartucho filtrante, y reemplácelos si fuera necesario.
⚠ Atención: para realizar estos cambios, tenga en cuenta los datos técnicos (Capítulo 12) y las indicaciones sobre funcionamiento y seguridad (Capítulo 3).

10.4 Fugas después de reemplazar el filtro

Causa: La junta tórica del cartucho filtrante no está colocada correctamente.
Solución del problema: Verificar que la junta tórica esté correctamente colocada (Capítulo 6.2).
⚠ Atención: para realizar estos cambios, tenga en cuenta los datos técnicos (Capítulo 12) y las indicaciones sobre funcionamiento y seguridad (Capítulo 3).

10.5 No funciona la pantalla

Causa: Se agotó la batería.
Solución del problema: Reemplazar la unidad de indicación (para ver el número de pieza, consulte el Capítulo 13).
Nota: para cambiar la unidad de indicación, siga las instrucciones que se indican en el manual.

10.6 Parpadean los datos que se muestran en la pantalla

Causa: Se ha sobrepasado el límite mensual o la capacidad restante del cartucho filtrante que se ha agotado (Capítulo 5.2).
Solución del problema: Reemplace el cartucho filtrante (Capítulo 6).

10.7 El ajuste de la mezcla que se muestra en la pantalla no coincide con el que indica la perilla de mezcla (ver 10.8/10.9)

Causa: el filtro no se ha cargado correctamente.
Solución del problema: Volver a enjuagar el filtro (Capítulo 5.4). Verifique la información que se indica en la pantalla después de lavarlo (Capítulo 5.5).

10.8 El ajuste de la mezcla que se muestra en la pantalla no coincide con el que indica la perilla de mezcla (ver 10.7/10.8)

Causa: La apertura del ajuste de mezcla no está bien regulada.
Solución del problema: Volver a enjuagar el sistema de filtro y reajustar la perilla de ajuste de mezcla (Capítulo 5.3)

11 Batería

La batería instalada ha sido diseñada para tener una vida útil de aproximadamente diez años. La batería y la pantalla no deben incinerarse ni desecharse junto con los residuos domésticos. Por favor, lleve las baterías y la pantalla a los puntos de recolección correspondientes, tal como lo indican las regulaciones locales.

Para quitar la batería, siga estas instrucciones:

- Retire el tornillo ubicado en la parte posterior de la pantalla para abrir y retirar el recipiente posterior.
- Desconecte los contactos soldados en la batería con un alicate y retire la batería.
- Vuelva a colocar el recipiente en la parte posterior del dispositivo y ajuste los tornillos.
- Para desechar la batería y la pantalla, respete las normas ambientales locales que regulan el desecho de baterías. 

12 Datos técnicos

		Sistema de filtro VIVREAU PURITY		
		PURITY 450 Quell ST*	PURITY 600 Quell ST	PURITY 1200 Quell ST
Presión de funcionamiento		2 bar – max. 6,9 bar (29 psi – max. 100 psi)		
Funcionamiento/temperatura del agua		4°C – 30°C (39°F – 86°F)		
A temperatura ambiente	Funcionamiento	10°C – 40°C (50°F – 104°F)		
	Almacenamiento/transporte	–20°C – 50°C (–4°F – 122°F)		
Flujo con pérdida de presión de 1 bar (14.5 psi)		300 l/h (79.2 US gallons/h)	300 l/h (79.2 US gallons/h)	300 l/h (79.2 US gallons/h)
Volumen del cartucho vacío		3,9 l (1.03 gallon)	5,8 l (1.5 gallon)	10,9 l (2.8 gallon)
Peso (seco/húmedo)		10 kg/12 kg (22 lb/26 lb)	12 kg/15 kg (26 lb/33 lb)	18 kg/24 kg (40 lb/53 lb)
Dimensiones del sistema completo (ancho/profundidad/alto)		249 mm (9.80 inch)	249 mm (9.80 inch)	288 mm (11.34 inch)
		222 mm (8.74 inch)	222 mm (8.74 inch)	255 mm (10.04 inch)
		408 mm (16.06 inch)	520 mm (20.47 inch)	550 mm (21.65 inch)
Si se utilizan mangueras VIVREAU, debe agregarse un radio de flexión de, aproximadamente, 130 mm (5,12 pulgadas).				
Posición de funcionamiento		El sistema de filtro puede utilizarse de forma vertical u horizontal		
Toma de entrada		G 1"		
Toma de salida		G 3/4"		

*El sistema de filtro ya no está a la venta

	<p>Sistema probado y certificado por NSF International de conformidad con la norma 42 NSF/ANSI sobre reducción del sabor y del olor a cloro y según CSA B483.1.</p>
---	---

El sistema de filtro de agua VIVREAU PURITY sirve para eliminar la dureza de carbonatos (dureza/alcalinidad temporal)* del agua potable y evitar así acumulaciones de sarro en los equipos. No use agua microbiológicamente insegura o de calidad desconocida sin una adecuada desinfección antes o después del filtrado. Utilizar agua fría únicamente. Todos los materiales empleados son seguros para usar con alimentos. Cumplir con las disposiciones respectivas. Lea el manual antes de usar.

* El rendimiento no ha sido probado o certificado por la NSF.

13 Números de pedido

⚠ Atención: El cartucho de recambio PURITY solo puede utilizarse junto con el depósito a presión diseñado específicamente para su tamaño. Ver tapa.



Sistemas de filtro PURITY 600 Quell ST/PURITY 1200 Quell ST

Artículo	Número de artículo	Elemento
VIVREAU PURITY 450 Quell ST		
Cartucho (el sistema de filtro PURITY 450 Quell ST ya no está a la venta)	276100	2
VIVREAU PURITY 600 Quell ST		
Recipiente de presión con cartucho filtrante	276700	1 + 2
Tapa del recipiente de presión con unidad de indicación	1001520	3
Cartucho	276000	2
VIVREAU PURITY 1200 Quell ST		
Recipiente de presión con cartucho filtrante	276600	1 + 2
Tapa del recipiente de presión con unidad de indicación	1001518	3
Cartucho	275900	2

1 Liste des pièces

- ① Chambre de pression
- ② Cartouche filtrante
- ③ Couvercle de la chambre de pression
- ④ Raccord (avec dispositif de mesure)
- ⑤ Dispositif d'affichage (Measuring and Display Unit, MDU)
- ⑥ Flexible d'entrée
- ⑦ Vanne d'admission du flexible d'arrivée (chapitre 11)
- ⑧ Branchement de l'appareil
- ⑨ Robinet purgeur avec débit d'eau
- ⑩ Branchement du flexible de sortie
- ⑪ Autocollant de changement de filtre
- ⑫ Repose-pieds
- ⑬ Saillie du pied
- ⑭ Écran du dispositif d'affichage
- ⑮ Verrou
- ⑯ Poignées à manchon
- ⑰ Douille intermédiaire de 1"-3/4" po
- ⑱ Capuchon
- ⑲ Vis de réglage de dérivation
- ⑳ Poignée du couvercle
- ㉑ Flexible purgeur

2 Informations générales

2.1 Fonction et application

Le système de filtration d'eau VIVREAU PURITY est utilisé pour enlever les particules alcalines (dureté et alcalinité temporaires)* de l'eau potable afin de prévenir les dépôts de calcaire dans les appareils installés après le système de filtration. Par technique d'écoulement, l'échangeur ionique élimine de l'eau potable filtrée les ions de magnésium* et de métaux lourds*, comme le plomb et le cuivre. De plus, la masse filtrante réduit la turbidité* et les impuretés organiques*, ainsi que la quantité de substances altérant l'odeur et le goût de l'eau (par exemple, les résidus de chlore) dans le filtrat et l'eau de dérivation. Les réglages de dérivation du raccord servent à ajuster la dureté de l'eau selon la dureté de l'eau locale ou les exigences des types d'utilisation ou d'appareil afin d'obtenir une qualité d'eau maximale.

Le dispositif d'affichage (Measuring and Display Unit, MDU) affichent la capacité restante actuelle et le réglage de dérivation de votre cartouche, le type et la taille de votre système de filtration et la date du dernier remplacement de la cartouche. C'est ce qui garantit un contrôle du filtre et de la filtration de l'eau. On peut trouver plus d'informations sur le dispositif d'affichage au chapitre 5.2.

L'IntelliBypass, unique en son genre, maintient la dérivation de l'eau constante pendant toute la durée d'utilisation, indépendamment de la consommation de l'appareil. On obtient ainsi constamment une eau de qualité supérieure, ajustée aux exigences de son utilisation et aux conditions de l'eau locale.

Les systèmes de filtration VIVREAU PURITY s'utilisent en général avec des machines à café et à espresso, des distributrices de boissons chaudes ou froides, des fours à vapeur et des humidificateurs. Le système de filtration est conçu pour une installation où l'espace est restreint, particulièrement dans les distributrices de boissons et les cuisines; il peut être installé horizontalement ou verticalement.

La qualité alimentaire des produits de filtration d'eau VIVREAU a été vérifiée et confirmée par un institut indépendant.

* Non testés par la NSF.

2.2 Dispositions relatives à la garantie

Le système de filtration VIVREAU est assorti d'une garantie de deux (2) ans.

Un recours en garantie ne pourra être invoqué que si toutes les instructions du présent manuel ont été lues et respectées.

2.3 Stockage et transport

Lors du stockage et du transport, respecter les conditions indiquées dans la fiche technique (chapitre 12).

Le manuel fait partie intégrante du produit. Il doit être conservé durant toute la durée de vie du système de filtration et, le cas échéant, devra être remis au prochain utilisateur.

2.4 Recyclage et mise au rebut

Les matériaux d'emballage de ce produit peuvent être recyclés et réutilisés.

Veuillez vous défaire de tous ces matériaux en respectant les lois et règlements locaux.

En vous assurant de vous défaire correctement de ce produit et des composantes de son emballage, vous contribuez à éviter les conséquences négatives sur l'homme et l'environnement que pourrait entraîner un geste contraire. Veuillez apporter les appareils dont vous voulez vous défaire à un point de collecte offrant le recyclage adéquat de ces appareils, dans le respect des lois et règlements locaux.

Les cartouches peuvent être jetées conformément aux lois et règlements locaux.

La pile ne doit pas être brûlée ni jetée avec les déchets domestiques; conformément aux lois et règlements locaux, apportez les piles et le dispositif d'affichage à un point de collecte conçu à cet effet. Consultez aussi le chapitre 12.

3 Consignes d'utilisation et de sécurité

3.1 Personnel qualifié

L'installation, le remplacement du filtre et l'entretien du système de filtration sont réservés au personnel spécialisé.

3.2 Utilisation conforme

L'utilisation conforme et sécuritaire de ce produit dépend de la procédure d'installation, de l'utilisation et de l'entretien décrits dans ce manuel.

Seules les cartouches filtrantes propres à VIVREAU peuvent être utilisées pour les utilisations mentionnées.

3.3 Exclusion de responsabilité

L'installation doit être effectuée en respectant en tous points les instructions de ce manuel.

MAVEA LLC et ses compagnies affiliées ne sauraient être tenues responsables des éventuels dommages directs ou indirects résultant d'une installation incorrecte ou non conforme.

3.4 Consignes de sécurité particulières

- Le système de filtration VIVREAU est exclusivement conçu pour le traitement d'une eau potable. Seule l'eau froide dont la température est précisée au chapitre 12 peut être utilisée dans le système de filtration VIVREAU. L'eau contaminée ou dont la qualité est incertaine ne peut être utilisée avant d'avoir été désinfectée adéquatement.
- Si un avertissement de faire bouillir l'eau du robinet est en vigueur, l'eau filtrée VIVREAU doit aussi être bouillie. À la levée de cette instruction, il est nécessaire de changer la cartouche filtrante et de nettoyer les raccords.
- Ce matériau filtrant est imprégné d'argent pour mieux conserver le matériau filtrant et ainsi empêcher le développement de bactéries qui pourraient endommager le matériau filtrant. Les propriétés antibactériennes du matériau filtrant traité ne protègent pas les utilisateurs des bactéries, virus, germes ou autre organisme infectieux.

- Pour des raisons d'hygiène, la masse filtrante subit un traitement spécial à l'argent. Une faible quantité d'argent sans risque pour la santé peut se retrouver dans l'eau, et les quantités sont conformes aux recommandations de l'Organisation mondiale de la santé (OMS). Il se peut cependant que les valeurs indiquées dans le Codex Alimentarius Austriacus soient dépassées.
- On recommande habituellement de bouillir l'eau du robinet consommée par certains groupes de personnes (p. ex., les bébés et les gens dont le système immunitaire est altéré). Cela s'applique également à l'eau filtrée.
- Remarque concernant les gens souffrant d'une maladie du rein ou les dialysés : le contenu en potassium peut augmenter légèrement pendant le filtrage. Si vous souffrez des reins ou devez respecter un régime spécial en potassium, nous vous recommandons au préalable de consulter votre médecin.
- Le filtrat d'eau est classé Catégorie 2 selon le DIN EN 1717.
- Lorsque le système de filtration VIVREAU n'est pas utilisé pendant plusieurs jours (deux à trois jours), nous recommandons de rincer le système de filtration PURITY Quell avec au moins x* litres d'eau, comme indiqué dans le tableau ci-dessous. MAVEA LLC conseille de ne pas mettre le système hors service pendant une période prolongée. Après une période de stagnation de plus de quatre semaines, le filtre doit être rincé avec au moins x** litres (gallons américains), comme indiqué dans le tableau ci-dessous, ou encore remplacé. La durée d'utilisation maximale de la cartouche filtrante est de 12 mois (chapitre 6).

Système de filtration	Quantité de rinçage x* après 2 à 3 jours de stagnation	Quantité de rinçage x** après 4 semaines de stagnation
PURITY 450*	6 litres (1,6 gallon américain)	30 litres (8 gallons américains)
PURITY 600	12 litres (3,2 gallons américains)	60 litres (15,9 gallons américains)
PURITY 1200	24 litres (6,4 gallons américains)	120 litres (31,7 gallons américains)

* Le système de filtration n'est plus en vente

- Le système de filtration ne supporte pas les produits de nettoyage très concentrés (comme l'eau de javel, les solvants au chlore et les oxydants puissants) et ne doit pas entrer en contact avec eux.
- Pendant le fonctionnement, le système de filtration ne doit pas être ouvert ou démonté. La cartouche filtrante ne doit pas être ouverte.
- La chambre de pression et son couvercle, qui font partie du système de filtration, sont conçus, si l'appareil a été correctement installé et utilisé et si les conditions d'utilisation indiquées dans les caractéristiques techniques ont été respectées, pour une durée de vie pouvant aller jusqu'à 10 ans (à compter de la date d'installation). Après cette période de 10 ans, au plus tard, un remplacement est absolument nécessaire. Les flexibles doivent être remplacés au plus tard tous les 5 ans.

Date de fabrication :

Autocollant de code de fabrication cartouche filtrante et emballage. Exemple : 275900 D 21120020010		
275900	Référence	
D	Site de production (Deutschland / Allemagne)	
21	Année de fabrication, ici : 2021	
12	Semaine de fabrication, ici : semaine 12	
002	N° de lot matière filtrante, ici le deuxième lot rempli quantitativement	
0010	Numéro séquentiel de la cartouche filtrante, ici la dixième cartouche du deuxième lot	

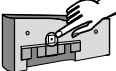
Autocollant de code de production d'afficheur électronique – Exemple : 1011208E119321008764		
1011208	Numéro d'identification VIVREAU	
E	Identifiant du fournisseur	
1	Année de fabrication, ici : 2021	
19	Semaine de production, ici : semaine calendaire 19	
3	Jour de fabrication - du lundi (1) au vendredi (5) - ici : mercredi	
21	Année de fabrication, ici : 2021	
008764	Numéro courant d'identification	

Date de fabrication de la chambre de pression et de son couvercle. Exemple : 0321		
03	Mois de fabrication, ici : mars	
21	Année de fabrication, ici : 2021	

3.5 Consignes de sécurité pour l'installation

- L'appareil raccordé avec le filtre doit être dépourvu de tartre avant l'installation.
⚠ Avertissement : aucun système d'adoucissement ne peut fonctionner avant le système de filtration.
- Conserver le système de filtration à l'abri des rayons solaires et des chocs. Ne pas assembler près d'une source chaleur ou d'une flamme nue.
- Une vanne d'arrêt doit être installée en amont du flexible d'entrée du système de filtration.
- Si la pression de l'eau est supérieure à 6,9 bar (100 psi), un réducteur de pression doit être installé avant le système de filtration.
- Un clapet anti-retour conforme au DIN EN 13959 et testé par le DVGW a été installé en usine à l'arrivée d'eau de la tête du filtre.
- Aucun tuyau ou raccord en cuivre, galvanisé ou nickelé ne doit être installé entre le filtre à eau et le consommateur. L'utilisation d'ensembles de flexibles VIVREAU PURITY est recommandée. Lors de la sélection du matériau des pièces qui entrent en contact avec l'eau en aval du système de filtration VIVREAU PURITY, c'est-à-dire les flexibles, il faut se rappeler que l'eau décarbonatée contient, du fait du principe de traitement, de l'acide carbonique à l'état libre.
- Toutes les pièces doivent être installées conformément aux directives propres à chaque pays sur l'installation d'équipement de traitement de l'eau potable.

4 Installation

⚠ Avertissement : avant de procéder à l'installation, lire attentivement les caractéristiques techniques (chapitre 12) ainsi que les consignes d'utilisation et de sécurité (chapitre 3). Après un stockage ou un transport à une température inférieure à 0 °C (32 °F), placer le produit dans l'emballage d'origine (ouvert) à la température ambiante de l'emplacement d'installation durant au moins 24 heures avant sa mise en service.

4.1 Inclus à la livraison

Pour installer un nouveau filtre PURITY Quell ST VIVREAU, il faut la chambre de pression ① (incl. la cartouche filtrante) et le couvercle de la chambre de pression ③.

Avant l'installation, sortir toutes les pièces de l'emballage et vérifier que tout y est :

- 1 x chambre de pression ①
- 1 x couvercle de la chambre de pression ③
- 1 x cartouche filtrante ②
- 1 x manuel
- 1 x test de dureté temporaire

Si des pièces du produit sont manquantes, contacter le point de service MAVEA LLC local.

4.2 Assemblage de la chambre de pression et de son couvercle

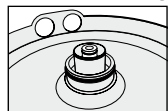

- Se tenir debout, les pieds sur les repose-pieds ⑫.
- Soulever la chambre de pression ① et le tourner en sens horaire jusqu'à ce que les poignées à manchon ⑩ soient au-dessus des repose-pieds ⑫.
- Enlever le capuchon de transport ⑮ de la cartouche filtrante.
- Vérifier que le joint torique de la cartouche filtrante ② est bien en place dans la rainure et qu'il n'est ni sale ni endommagé.

Remarque : le support de la cartouche a été graissé à l'usine avec un lubrifiant dont l'innocuité alimentaire est reconnue.

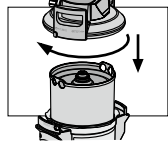

- Se placer debout sur les repose-pieds ⑫.
- Mettre le couvercle de la chambre de pression ③ en position « INSERT » (insérer) sur la chambre de pression ①, le verrou ⑮ dans la rainure correspondante.
- Presser le couvercle de la chambre de pression ③ vers le bas et tourner en sens horaire jusqu'à ce que le verrou s'enclenche.
- Mettre le flexible purgeur ⑳ sur le robinet purgeur ⑨.

4.3 Assembler les flexibles d'arrivée et de sortie (p. ex., machine à café)

Remarque : les flexibles d'arrivée et de sortie ne sont pas compris avec le produit. L'utilisation des ensembles de flexibles VIVREAU PURITY est recommandée (chapitre 13). Le robinet purgeur ⑨ fourni garantit que le flexible au consommateur (p. ex., la machine à café) est fermé en position de purge.

Remarque : aucune utilisation additionnelle des joints plats.

- Ajuster les flexibles et les joints à l'entrée et à la sortie de la chambre de pression. S'assurer de bien ajuster les joints toriques à l'entrée et à la sortie.

⚠ Avertissement : ne pas dépasser le couple de serrage max. de 15 Nm des raccords de 1" po et 3/8" po! Seuls les raccords à joint plat peuvent être utilisés. Les joints coniques endommagent les raccords des têtes de filtre et annulent la garantie! La direction basse indiquée par les flèches sur la chambre de pression ③ doit être respectée. Pendant l'assemblage, noter les dimensions de l'installation (chapitre 12), le rayon de cintrage des flexibles et les dimensions des accessoires (p. ex., des ensembles de flexibles). Le système peut fonctionner verticalement ou horizontalement. Si on n'utilise pas de flexibles d'origine, une douille intermédiaire ⑰ de 1" 3/4" po fournie doit être utilisée pour assurer le scellement adéquat du clapet anti-retour (préajusté dans l'entrée d'eau).

5 Mise en service d'un nouveau filtre

5.1 Réglage de dérivation pour les systèmes de filtration

- Mesurer la dureté de l'eau locale avec le test de dureté temporaire. Vérifier le réglage de dérivation à la vis de réglage de dérivation ⑱.

Remarque : la dérivation a été réglée à 30 % à l'usine et peut être ajustée selon la dureté de l'eau locale et le type d'utilisation (chapitre 7).

5.2 Mise en service des systèmes de filtration

Représentation mode fonctionnel

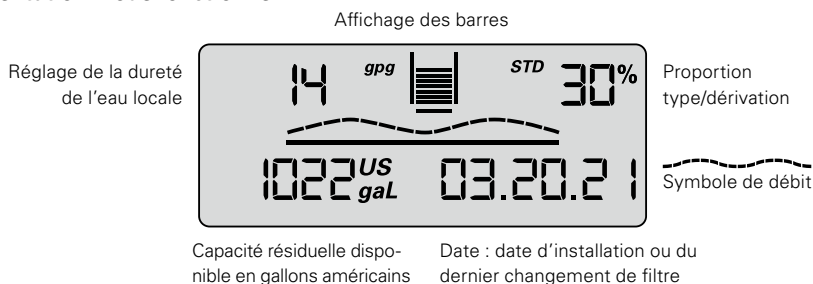

Dureté de l'eau

Les unités de dureté de l'eau peuvent être réglées comme nécessaire en °dH allemands (= réglage d'affichage °KH), en anglais (°e = Clark) (= réglage d'affichage °EH), en français (°f) (= réglage d'affichage °FH), en américain (grains par gallon) (= réglage d'affichage gpg) ou en valeurs internationales de dureté (mg/l CaCO₃) (= réglage d'affichage mg/L).

Si le réglage pour le type de dureté (= unité) est changé pendant que le filtre fonctionne, les valeurs qui avaient été réglées originalement seront automatiquement converties.

Graphique à bâtons

Représentation de la capacité restante par graphique à bâtons. Après l'installation d'un système de filtration neuf ou après le changement de filtre, l'icône de la cartouche filtrante est complètement remplie de dix barres.

Proportion de dérivation en pourcentage

La proportion de dérivation est définie par la proportion d'eau décarbonatée dans la quantité totale de filtrat et est indiquée en pourcentage.

Icône de débit

Quand de l'eau est retirée par le système de filtration, une vague s'affiche à l'écran.

Capacité restante disponible de la cartouche filtrante

La capacité restante de la cartouche filtrante est affichée en litres ou en gallons américains, selon ce qui a été choisi.

Quand de l'eau est retirée, le décompte se fait par bond d'un litre ou un gallon américain.

Si la cartouche est déjà épuisée, la capacité négative est représentée par un clignotement.

Lorsque la capacité restante est de 20 %, les deux dernières barres du graphique commencent à clignoter.

Lorsque la capacité restante est de 10 %, la dernière barre du graphique clignote, et les deux flèches de changement apparaissent.

A partir d'une capacité restante de 0 %, les barres négatives et les flèches de changement clignent tour à tour, et la capacité restante est affichée comme négative.

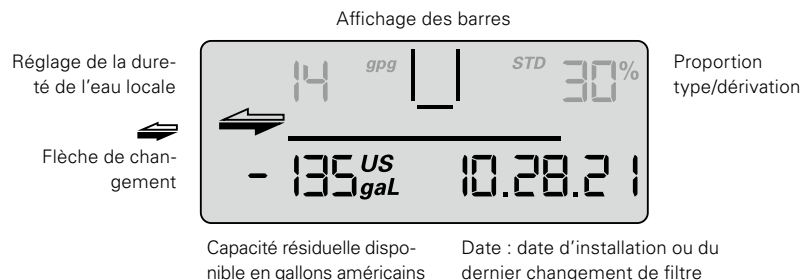

Si la limite de mois est atteinte jusqu'à un mois avant l'expiration de la limite de temps fixée, la date l'indique en clignotant.

Si la limite de mois est atteinte à 100 %, la date et les flèches de changement clignent en alternance.

Si la capacité restante et la limite de mois sont dépassées, la capacité restante négative et la date clignent en alternance avec les flèches de changement.

Date de la mise en service du filtre ou dernier changement de cartouche filtrante

La date de la mise en service ou du dernier changement de cartouche filtrante est indiquée comme suit :

Unités de mesure américaines Exemple : 10.28.21		Unités de mesure internationales Exemple : 28.10.21	
10	Mois, ici octobre	28	Jour, ici le 28e jour
28	Jour, ici le 28e jour	10	Mois, ici octobre
21	Année, ici 2021	21	Année, ici 2021

Choisir les unités de mesure

Sur l'écran, on peut choisir les unités de mesure européennes, américaines ou internationales.

Pour les unités de mesure européennes : selon le type de système de filtration (STD, STM ou FIN), choisir l'unité de mesure propre à la dureté de l'eau, soit °KH, °EH, °FH ou °DH. L'unité de volume et la date s'afficheront respectivement alors en litres et en format JJ-MM-AA de façon automatique.

Pour les unités de mesure américaines, choisir gpg (unité de mesure pour la dureté de l'eau);

l'unité de volume et la date s'afficheront alors respectivement en gallons américains et en format MM-JJ-AA de façon automatique.

Pour les unités de mesure internationales, choisir mg/L (unité de mesure pour la dureté de l'eau); l'unité de volume et la date s'afficheront alors respectivement en litres et en format MM-JJ-AA de façon automatique.

Paramétrage

Les paramétrages suivants doivent être entrés :

Nombre de gpg (grains par gallon) ou mg/L (CaCO₃ mg/l).

- **Type et taille de système de filtration**

STD 4 = PURITY 450 Quell ST
STD 6 = PURITY 600 Quell ST
STD 12 = PURITY 1200 Quell ST
STM 4 = PURITY 450 Steam*
STM 6 = PURITY 600 Steam*
STM 12 = PURITY 1200 Steam*
FIN 6 = PURITY 600 Finest*
FIN 12 = PURITY 1200 Finest*

* Systèmes de filtration PURITY correspondants non vendus en Amérique du Nord

- **Unité et valeur de dureté de l'eau**

Les unités de dureté suivantes peuvent être sélectionnées pour les différents types de systèmes de filtration.

Unités de dureté de l'eau pour les systèmes de filtration de type STD et STM :

°KH (unité allemande de dureté de l'eau)
°EH (unité anglaise de dureté de l'eau)
°FH (unité française de dureté de l'eau)
gpg (unité américaine de dureté de l'eau)
mg/L (unité internationale de dureté de l'eau)

L'unité de dureté totale pour les systèmes de filtration de type FIN* pourrait être :

°DH (unité allemande de dureté de l'eau)
°EH (unité anglaise de dureté de l'eau)
°FH (unité française de dureté de l'eau)
gpg (unité américaine de dureté de l'eau)
mg/L (unité internationale de dureté de l'eau)

* Systèmes de filtration PURITY correspondants non vendus en Amérique du Nord

- **Limite de 2 à 12 mois**

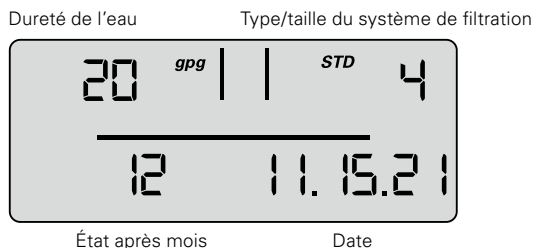

- **Fonction de rappel en mois de la période d'utilisation du filtre**

Sans tenir compte de la fonction de capacité restante, une limite de 2 à 12 mois peut être établie pour activer une fonction de rappel de changement du filtre. Si la limite de mois est atteinte jusqu'à un mois avant l'expiration de la limite de temps fixée, la date l'indique en clignotant. Fixée à 12 mois en usine.

Exemple : lorsque la limite est fixée à 9 mois, la date commence à clignoter sur l'écran à partir du 8e mois.

Fonctionnement du dispositif d'affichage

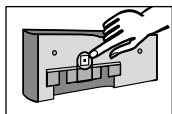

Pour régler le dispositif d'affichage, on doit le sortir de son boîtier. Glisser le boîtier vers le haut d'environ 10 mm (0,39 po) et sortir le dispositif d'affichage. On met en marche le dispositif d'affichage en utilisant un bouton à l'arrière de celui-ci. Le dispositif d'affichage est fourni en mode attente. Pour activer l'afficheur, presser brièvement le bouton à l'arrière une fois, puis redémarrer après avoir entré les paramètres.

Paramètre d'entrée de dureté de l'eau et taille du système de filtration

À ce point, les paramètres nécessaires au fonctionnement sont réglés manuellement.

On sélectionne le type et la taille du système de filtration, l'unité de dureté, la dureté de l'eau locale ou la dureté totale de l'eau du robinet et la durée de vie maximum de la cartouche (limite de mois). Ensuite, les paramètres doivent être acceptés.

- Pour activer l'afficheur, presser une fois (< 1 seconde) jusqu'à ce que le champ de données apparaisse.



< 1 sec

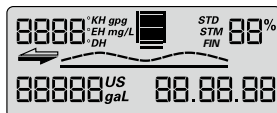

- Presser et maintenir le bouton enfoncé (> 4 secondes et < 10 secondes) jusqu'à ce que l'entrée de paramètre pour le type et la taille de système de filtration clignote.



> 4 sec

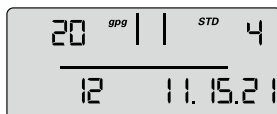

- Presser et maintenir le bouton enfoncé (> 2 secondes) jusqu'à ce que le type de système de filtration (STD, STM, FIN) et la valeur correspondante de taille (04, 06, 12) soient atteints.



> 2 sec



- Presser le bouton une fois (< 1 seconde) pour atteindre la prochaine entrée de paramètre, soit la mesure de dureté de l'eau. L'unité de dureté clignote.



< 1 sec



- Presser et maintenir le bouton enfoncé (> 2 secondes) jusqu'à ce que l'unité de dureté souhaitée soit atteinte.



> 2 sec



- Presser le bouton une fois (< 1 seconde) pour atteindre la prochaine entrée de paramètre, soit la valeur de dureté. L'entrée de valeur de dureté clignote.



< 1 sec



- Presser et maintenir le bouton enfoncé (> 2 secondes) jusqu'à ce que la valeur de dureté de l'eau augmente et atteigne la valeur désirée.



> 2 sec



- Presser le bouton (< 1 seconde) pour atteindre la prochaine entrée de paramètre, soit la limite de mois. L'entrée de limite de mois clignote.



< 1 sec



- Presser le bouton (> 2 secondes) et le maintenir enfoncé jusqu'à ce que la valeur désirée soit atteinte.



> 2 sec



Les paramètres réglés peuvent maintenant être acceptés. Pour accepter les paramètres, procéder comme suite :

- Presser le bouton une fois (< 1 seconde) jusqu'à ce que le message « Reset » (redémarrer) apparaisse et clignote.



< 1 sec



- Presser le bouton une fois (> 2 secondes) jusqu'à ce que la capacité totale (à 0 % de dérivation) et la date actuelle s'affichent.



> 2 sec



Les paramètres réglés ont été acceptés.

Remarque : si aucune entrée n'est faite en 30 secondes, l'affichage retournera en mode attente ou en mode service sans accepter les modifications de paramètres.

- Insérer le dispositif d'affichage par l'avant à une hauteur d'environ 10 mm (0,39 po) et le glisser vers le bas. Les anneaux se trouvant sur la partie afficheur doivent être insérés dans les rainures de la tête de la mesure. Passer au chapitre 5.4 Rinçage et évacuation pour les systèmes de filtration.

5.3 Réglage de dérivation

Déterminer le réglage de dérivation

Le réglage de dérivation est établi en fonction de l'utilisation et de la dureté de l'eau déterminées, conformément au tableau de dérivation et de capacité (chapitre 7). Ensuite, la dérivation doit être réglée avec la vis de réglage de dérivation ⑲ comme suit :

⚠ Avertissement : utiliser une clé hexagonale de 6 mm ou 7/32 po.

⚠ Avertissement : Ne pas forcer lorsque la vis du by-pass arrive en butée afin d'éviter tout dommage.

5.4 Rinçage et purge des systèmes de filtration

Remarque : un seau de 2,7 gallons américains (10 litres) est nécessaire pour le rinçage et la purge.

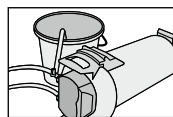

- Poser le système de filtration à plat horizontalement.

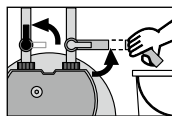

- Ouvrir le robinet purgeur (9).
- Ouvrir la vanne d'admission (7) du flexible d'arrivée (6) tout en tenant le flexible purgeur (21) fermement dans le seau. Rincer au moins 2,6 gallons américains (10 litres) avec un débit volumétrique d'un minimum de 0,8 gallon américain (3 l/min = 180 l/h).

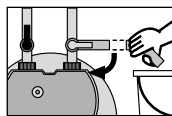

- Fermer le robinet purgeur (9), déposer le filtre et le seau vide.

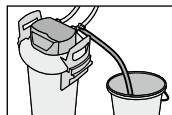

- Placer le filtre en position verticale. Ouvrir soigneusement le robinet purgeur (9) tout en tenant fermement le flexible purgeur dans le seau. Rincer au moins 2,7 gallons américains (10 litres) encore une fois.

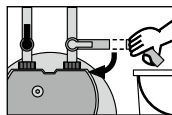

- Fermer le robinet purgeur (9).

- Vérifier l'étanchéité du système.
- Noter la date d'installation du système de filtration et la date du prochain changement sur l'autocollant inclus et le coller sur la chambre de pression.

Remarque : il y a de l'espace pour plusieurs autocollants sur la chambre de pression. Mettre le nouvel autocollant arborant la date d'installation dans l'espace supérieur.

5.5 Vérification de l'initialisation des systèmes de filtration

- Le réglage de dérivation en pourcentage, la capacité restante en gallons américains ou en litres, les barres de capacité et la date actuelle doivent s'afficher à l'écran.

Remarque : si ces valeurs ne s'affichent pas à l'écran, le système de filtration doit être rincé de nouveau (chapitre 5.4) jusqu'à ce que les valeurs apparaissent à l'écran. Les systèmes de filtration avec dispositif de mesure et d'affichage sont maintenant prêts à fonctionner. Voir chapitres 10.6 à 10.8.

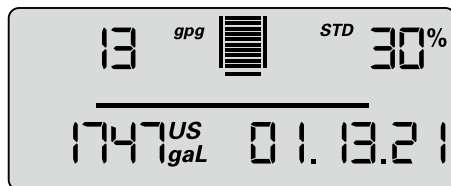

6 Remplacement de la cartouche filtrante

⚠ Attention : Le remplacement du filtre et l'entretien du système de filtration sont réservés au personnel spécialisé.

⚠ Attention : La cartouche PURITY peut être utilisée uniquement avec la chambre de pression qui correspond à sa taille. Voir couverture.

⚠ Avertissement : Examiner soigneusement toutes les pièces démontées lors du remplacement. Les pièces défectueuses doivent être remplacées et les pièces sales nettoyées. Avant de remplacer une pièce, lire et appliquer les consignes du chapitre 3, Consignes d'utilisation et de sécurité. Après un stockage ou un transport à une température inférieure à 32°F, placer le produit dans l'emballage d'origine (ouvert) à la température ambiante précisée au chapitre 12 durant au moins 24 heures avant sa mise en service.

Systèmes de filtrage

La cartouche filtrante doit être changée au plus tard 12 mois après la mise en service, indépendamment de l'état du système de filtration. Si la cartouche filtrante devient inefficace avant ce délai (chapitre 7), cela signifie qu'elle doit être remplacée plus souvent. Si la cartouche est déjà épuisée, la capacité négative est représentée par un clignotement. Aucune barre ne s'affiche à l'écran. Si la limite de mois pour la cartouche a été dépassée, la date clignotera.

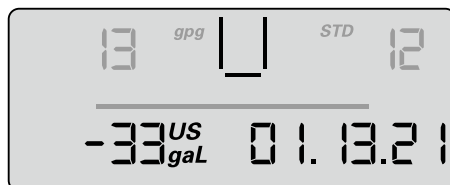

Redémarrer le dispositif d'affichage

Pour régler le dispositif d'affichage, on doit le sortir de son boîtier. Glisser le boîtier de l'afficheur vers le haut d'environ 0,4 pouces (10 mm) et tirer le dispositif d'affichage à l'avant. On met en marche le dispositif d'affichage en utilisant un bouton à l'arrière de celui-ci.

- Si ce bouton est pressé (> 10 secondes), les données réglées lors de l'installation originale seront à nouveau acceptées, et une mise à jour de la capacité, du réglage de dérivation et de la date d'entrée sera effectuée.

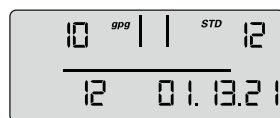

Remarque : cela règle automatiquement la limite de mois à 12.

Remarque : si aucune entrée n'est faite en 30 secondes, l'affichage retournera en mode attente ou en mode service sans accepter les modifications de paramètres.

Insérer le dispositif d'affichage par l'avant à une hauteur d'environ 0,4 pouces (10 mm) et le glisser vers le bas. Les anneaux se trouvant sur la partie afficheur doivent être insérés dans les rainures de la tête de la mesure.

6.1 Remplacement de la cartouche filtrante

- Couper l'alimentation de l'appareil (le débrancher).
- Fermer la vanne d'admission ⑦ du flexible d'arrivée ⑥.
- Dépressuriser le système en ouvrant la vanne de rinçage ⑨.

Remarque : mettre le bout libre du flexible de rinçage dans un seau.

S'il s'échappe plus de 0,13 gallon américain (0,5 litre) d'eau, la vanne d'admission n'est pas complètement fermée ou est bloquée par du tartre.

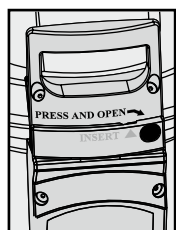

- Fermer la vanne de rinçage ⑨
- Se tenir sur les saillies du pied ⑫
- Ouvrir le couvercle de la chambre de pression en pressant sur le verrou ⑮ et en le tournant en sens antihoraire autant qu'il est possible.

- Placer le couvercle de la chambre de pression ③ verticalement sur les deux poignées du couvercle ⑳.
- Remarque :** ne pas tourner le couvercle horizontalement sur sa tête.
- Se tenir sur les saillies du pied ⑫ tout en tournant la chambre de pression ① en sens antihoraire en le tenant par les poignées à manchons ⑯ autant qu'il est possible.
- Descendre des saillies du pied ⑫ et appuyer sur la chambre de pression ①, les mains sur les poignées à manchon ⑯.
- Enlever la cartouche filtrante usée ② de la chambre de pression ①.
- Placer la cartouche filtrante usée ② dans l'évier, le raccord vers le bas pour purger l'eau qu'elle contient (> 5 min).
- Verrouiller la cartouche filtrante usée ② avec le capuchon de transport ⑱ de la nouvelle cartouche filtrante et veuillez-vous défaire de tous ces matériaux en respectant les lois et règlements locaux (voir chapitre 2.4).

6.2 Insertion de la cartouche filtrante

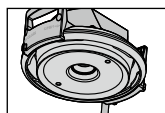

- Vérifier que le joint torique de la cartouche filtrante ② est bien en place dans la rainure et qu'il n'est ni sale ni endommagé.
- Remarque :** le support de la cartouche a été graissé à l'usine avec un lubrifiant dont l'innocuité alimentaire est reconnue.

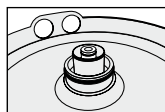

- Vérifier si le raccord du joint torique de la cartouche filtrante ② se trouvant dans le couvercle de la chambre de pression ① est sale ou endommagé.
- Placer la nouvelle cartouche filtrante ② dans la chambre de pression ①.
- Se tenir sur les saillies du pied ⑫, soulever la chambre de pression ① et le tourner en sens horaire jusqu'à ce que la poignée à manchon ⑯ soit au-dessus des saillies du pied ⑫.

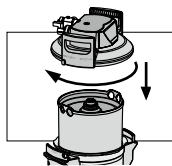

- Doit être alignée avec la rainure « INSERT ».
- Se tenir sur les saillies du pied ⑨ et mettre le couvercle de la chambre de pression ③ sur la chambre de pression ①. La position de la flèche illustrée sur la poignée du couvercle ⑳ Presser le couvercle de la chambre de pression ③ vers le bas et tourner en sens horaire jusqu'à ce que le verrou ⑮ s'enclenche.

- Mettre l'appareil sous tension (brancher).
- Pour rincer et purger une nouvelle cartouche filtrante ②, effectuer les étapes décrites en 5.3.

7 Capacité de filtration

Tableau de dérivation et de capacité des distributrices et des machines à café ou à espresso

Les valeurs présentées dans le tableau suivant sont basées sur les spécifications allemandes de dureté de l'eau et ne sont pas certifiées par la NSF.

Dureté de l'eau allemande °dH	Grains par gallon américain	Réglage de dérivation	PURITY 450 Quell ST*		PURITY 600 Quell ST		PURITY 1200 Quell ST	
			Capacité de filtre en litres	Capacité de filtre en gallons américains	Capacité de filtre en litres	Capacité de filtre en gallons américains	Capacité de filtre en litres	Capacité de filtre en gallons américains
4	4	50%	8.250	2.179	14.100	3.725	25.800	6.816
5	5	50%	8.250	2.179	14.100	3.725	25.800	6.816
6	6	50%	8.250	2.179	14.100	3.725	25.800	6.816
7	7	50%	7.071	1.868	12.086	3.192	22.114	5.841
8	8	50%	6.188	1.634	10.575	2.793	19.350	5.111
9	9	50%	5.500	1.453	9.400	2.483	17.200	4.543
10	10	40%	4.217	1.114	7.207	1.904	13.187	3.484
11	11	40%	3.833	1.012	6.552	1.731	11.988	3.166

Dureté de l'eau allemande °dH	Grains par gallon américain	Réglage de dérivation	PURITY 450 Quell ST*		PURITY 600 Quell ST		PURITY 1200 Quell ST	
			Capacité de filtre en litres	Capacité de filtre en gallons américains	Capacité de filtre en litres	Capacité de filtre en gallons américains	Capacité de filtre en litres	Capacité de filtre en gallons américains
12	12	30%	3.077	813	5.260	1.390	9.624	2.542
13	13	30%	2.841	751	4.855	1.283	8.884	2.347
14	14	30%	2.638	697	4.508	1.191	8.249	2.179
15	15	30%	2.462	650	4.208	1.112	7.699	2.034
16	16	30%	2.308	610	3.945	1.042	7.218	1.907
17	17	30%	2.172	574	3.713	981	6.793	1.795
18	18	30%	2.052	542	3.506	926	6.416	1.695
19	19	20%	1.944	514	3.322	878	6.078	1.606
20	20	20%	1.850	436	2.820	745	5.160	1.363
21	21	20%	1.571	415	2.686	710	4.914	1.298
22	22	20%	1.500	396	2.564	677	4.691	1.239
23	23	20%	1.435	379	2.452	648	4.487	1.185
24	24	20%	1.375	363	2.350	621	4.300	1.136
25	25	20%	1.320	349	2.256	596	4.128	1.091
28	28	20%	1.179	311	2.014	532	3.686	974
31	31	20%	1.065	281	1.651	436	3.329	879
35	35	20%	943	249	1.611	426	2.949	779

* Le système de filtration n'est plus en vente

Tableau de dérivation et de capacité des fours à vapeur et fours classiques

Choisir le réglage de dérivation de 10 % afin d'obtenir une eau traitée optimale pour les fours à vapeur et fours ordinaires. Les valeurs présentées dans le tableau suivant sont basées sur les spécifications allemandes de dureté de l'eau et ne sont pas certifiées par la NSF.

Dureté de l'eau allemande °dH	Grains par gallon américain	Réglage de dérivation	PURITY 450 Quell ST*		PURITY 600 Quell ST		PURITY 1200 Quell ST	
			Capacité de filtre en litres	Capacité de filtre en gallons américains	Capacité de filtre en litres	Capacité de filtre en gallons américains	Capacité de filtre en litres	Capacité de filtre en gallons américains
4	4	10%	4.991	1.318	8.530	2.253	15.607	4.123
5	5	10%	4.991	1.318	8.530	2.253	15.607	4.123
6	6	10%	4.991	1.318	8.530	2.253	15.607	4.123
7	7	10%	4.278	1.130	7.311	1.931	13.378	3.534
8	8	10%	3.743	989	6.397	1.690	11.706	3.092
9	9	10%	3.327	879	5.686	1.502	10.405	2.749
10	10	10%	2.994	791	5.118	1.352	9.364	2.474
11	11	10%	2.722	719	4.653	1.229	8.513	2.249
12	12	10%	2.495	659	4.265	1.127	7.804	2.062
13	13	10%	2.303	608	3.937	1.040	7.203	1.903
14	14	10%	2.139	565	3.656	966	6.689	1.767
15	15	10%	1.996	527	3.412	901	6.243	1.649
16	16	10%	1.872	495	3.199	845	5.853	1.546
17	17	10%	1.761	465	3.010	795	5.508	1.455
18	18	10%	1.664	440	2.843	751	5.202	1.374
19	19	10%	1.576	416	2.694	712	4.929	1.302
20	20	10%	1.497	395	2.559	676	4.682	1.237
21	21	10%	1.426	377	2.437	644	4.459	1.178
22	22	10%	1.361	360	2.326	614	4.257	1.125
23	23	10%	1.302	344	2.225	588	4.071	1.075
24	24	10%	1.248	330	2.132	563	3.902	1.031
25	25	10%	1.198	316	2.047	541	3.746	990
28	28	10%	1.069	282	1.828	483	3.344	883
31	31	10%	966	255	1.651	436	3.021	798
35	35	10%	856	226	1.462	386	2.676	707

* Le système de filtration n'est plus en vente

Remarque : les limites de capacité se rapportent à une utilisation normale de l'appareil. Elles ne tiennent pas compte de tout rinçage de filtre ou cycle de nettoyage et dépendent de la qualité de l'eau locale, du débit, de la pression en eau du circuit d'alimentation et de la continuité du débit.

Réduction du taux de chlore

Le système de filtration VIVREAU PURITY est conforme à la norme NSF/ANSI 42 en matière de réduction du taux de chlore. Les tests de chlore ont été effectués avec de l'eau contenant un taux de chlore inférieur ou égal aux limites prescrites par la norme NSF/ANSI 42.

Les tests ont été effectués dans des conditions de laboratoire normales, et les résultats réels peuvent varier.

Substance	Concentration moyenne de l'influent	Réduction requise	Réduction moyenne actuelle
Chlore	2,0 mg/l = -10 %	>=50%	97.1%

Capacité et débit pour réduction du chlore

Système de filtration d'eau	PURITY 450 Quell ST*	PURITY 600 Quell ST	PURITY 1200 Quell ST
Capacité	6.000 litres (1.585 gallons américains)	7.500 litres (1.981 gallons américains)	13.500 litres (3.566 gallons américains)
Débit (litres/minute)	1,8	1,8	1,8

* Le système de filtration n'est plus en vente

8 Entretien

Vérifier régulièrement l'étanchéité du système de filtration. Vérifier régulièrement les flexibles. Remplacer les flexibles qui ont été pliés.

Le système de filtration complet doit être remplacé au plus tard tous les 10 ans.
Les flexibles doivent être remplacés au plus tard tous les 5 ans.

⚠ Avertissement : avant de procéder au changement, lire attentivement les caractéristiques techniques (chapitre 12) ainsi que les consignes d'utilisation et de sécurité (chapitre 3). Nettoyer régulièrement l'extérieur du système de filtration avec un chiffon humide.

⚠ Avertissement : ne pas utiliser de substances incompatibles avec l'équipement (chapitres 3.4) ou des produits de nettoyage ou astringents.

9 Mode interrogation

Les données suivantes peuvent être consultées en mode interrogation :

Données de fabrication

- Presser brièvement le bouton une fois (< 1 seconde); le message suivant s'affiche.

ld		21
<hr/>		
00823	07. 10.32	
Numéro de série de l'appareil	Durée d'utilisation de la pile	

Année de fabrication : Exemple 21 = 2021
 Numéro du dispositif : consécutif
 Durée de vie de la pile utile : Exemple 07.10.21 = la pile du dispositif d'affichage sera épuisée le 21-10-07 et le système de filtration complet aura atteint sa durée d'utilisation maximale.

Volume métrique total

- Presser brièvement le bouton deux fois (< 1 seconde); le message suivant s'affiche.

00 niveau données actuelles (aujourd'hui)

00 indicateur de niveau actuel Taille du système de filtration

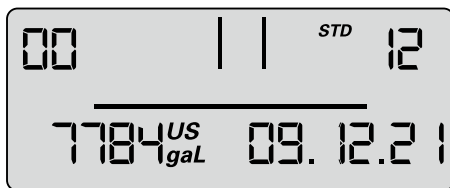

Volume métrique total

Date actuelle

Le total du volume métrique est géré à ce niveau; il compte à partir de 0, indépendamment du changement de cartouche.

Rappel de la mémoire

En mode de rappel de la mémoire, les données des quatre dernières cartouches peuvent être affichées. Presser brièvement le bouton une fois (< 1 seconde) jusqu'à ce que le message suivant s'affiche :

Niveau -1, -2, -3, -4 – données des cartouches utilisées avant la cartouche actuelle.

Dureté carbonatée Dérivation

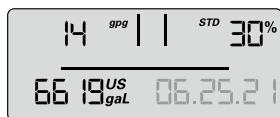

Lecture totale du compteur au changement de la cartouche filtrante

Indicateur de cartouche Type



Date d'insertion de la cartouche

En alternance

Dans le coin supérieur gauche, l'indicateur de la cartouche filtrante (-1 pour la cartouche précédente) s'affiche en alternance avec la dureté de l'eau et l'unité de dureté. Dans le coin supérieur droit, la taille du système de filtration s'affiche en alternance avec le réglage de dérivation (affiche l'indicateur 1 s et la dureté de l'eau 1 s); dans le coin inférieur gauche, la lecture du compteur au changement de cartouche (-1); dans le coin inférieur droit, la date d'installation de la cartouche.

Signification : la dernière cartouche utilisée était une cartouche PURITY 1200, la cartouche filtrante a été insérée le 25-06-21 et fonctionnait avec une lecture de compteur de 6.619 gallons américains. Le réglage de dureté de l'eau était de 14 °gpg et la mesure de dérivation était de 30 %. La même chose s'applique à la cartouche filtrante précédente (-2) et aux autres cartouches précédentes, soit -3 et -4.

Messages d'erreur

Le niveau d'erreur E1 indique si une erreur est survenue dans la reconnaissance du by-pass. E1 s'active aussitôt que la dérivation actuelle n'est pas précisée correctement. Le mot « Start » (début) s'affiche alors, avec la date de l'événement.

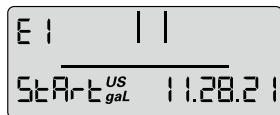

en alternance

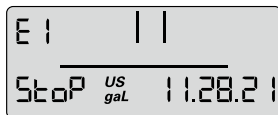

Dès que la dérivation actuelle est à nouveau correctement précisée, l'erreur disparaît et la date de fin s'ajoute. Au niveau d'erreur 01, l'affichage de fin et de début s'affiche en alternance à une seconde d'intervalle. Le niveau d'erreur E2 indique si une erreur est survenue au compteur de sortie d'eau, à partir de quel moment et jusqu'à quand. L'affichage est semblable à celui du niveau E1.

Aperçu de la programmation

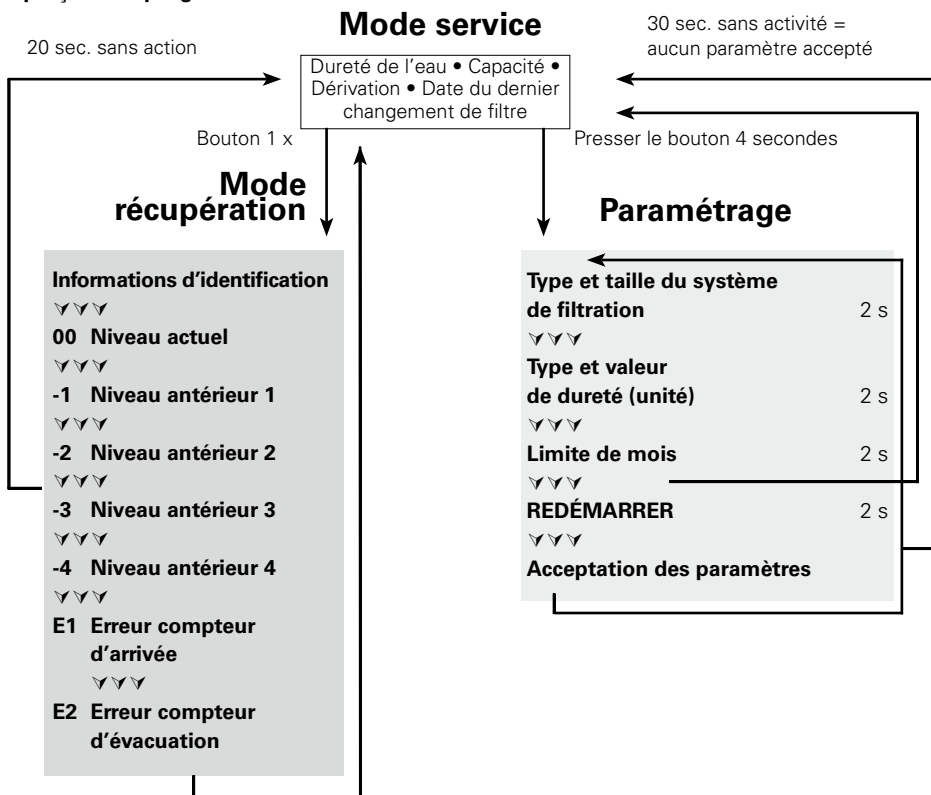

FR

10 Dépannage

10.1 Absence d'eau

Cause : arrivée d'eau fermée.

Dépannage : ouvrir l'arrivée d'eau à la vanne d'arrêt ou à la vanne d'admission en amont
⑦ du flexible d'arrivée ⑥.

⚠ Avertissement : les dépannages suivants sont réservés au personnel spécialisé.

10.2 Débit d'eau absent ou faible malgré l'ouverture de l'arrivée d'eau

Cause : pression d'alimentation en eau trop faible.

Solution : vérifier la pression du circuit d'alimentation en eau. Si le problème est toujours présent malgré une pression d'alimentation en eau adéquate, vérifier le système de filtration et la cartouche filtrante, et les changer si nécessaire.

⚠ Attention : lire attentivement les caractéristiques techniques (chapitre 12) ainsi que les consignes d'utilisation et de sécurité (chapitre 3) avant le remplacement et les respecter.

10.3 Fuite et raccords

Cause : montage incorrect des raccords.

Solution : vérifier la pression du circuit d'alimentation en eau. Vérifier si tous les raccords sont montés conformément aux instructions du chapitre 4. Si le problème persiste, remplacer le système de filtration.

⚠ Attention : lire attentivement les caractéristiques techniques (chapitre 12) ainsi que les consignes d'utilisation et de sécurité (chapitre 3) avant le remplacement et les respecter.

10.4 Fuite et raccords

Cause : le joint torique de la cartouche filtrante n'est pas placé correctement.

Dépannage : vérifier la mise en place du joint torique (chapitre 6.2).

⚠ Avertissement : avant de procéder au démontage, lisez attentivement les caractéristiques (chapitre 12) ainsi que les consignes d'utilisation et de sécurité (chapitre 3).

10.5 Aucune fonction d'affichage

Cause : pile épuisée.

Dépannage : remplacer le dispositif d'affichage (numéro de pièce au chapitre 13).

Remarque : suivre les indications du manuel lors du remplacement du dispositif d'affichage.

10.6 Données clignotantes à l'écran

Cause : la limite de mois est expirée ou la capacité restante de la cartouche filtrante est épuisée (chapitre 5.2).

Dépannage : remplacer la cartouche filtrante (chapitre 6).

10.7 Le réglage de dérivation à l'écran est différent de celui de la vis de dérivation (voir 10.8/10.9)

Cause : le filtre n'a pas été mis en service correctement.

Dépannage : rincer le filtre à nouveau (chapitre 5.4). Vérifier les données à l'écran après le rinçage (chapitre 5.5).

10.8 Le réglage de dérivation à l'écran est différent de celui de la vis de dérivation (voir 10.7/10.8)

Cause : la bande de la vanne du réglage de dérivation n'est pas fixée correctement.

Solution : rincer le système de filtration à nouveau et réajuster la vis de dérivation (chapitre 5.3).

11 Pile

La pile en place est conçue pour une durée de vie d'environ dix ans.

La pile et le dispositif d'affichage ne doivent pas être brûlés ni jetés avec les déchets domestiques; conformément aux lois et règlements locaux, apporter la pile et l'appareil à un point de collecte conçu à cet effet.

Pour retirer la pile, procéder comme suit :

- Enlever la vis au dos du dispositif d'affichage, puis ouvrir et retirer l'arrière du boîtier.
- Débrancher les contacts soudés de la pile à l'aide de pinces coupantes de côté et retirer la pile du support.
- Replacer l'arrière du boîtier sur le dispositif d'affichage et serrer la vis.
- Se défaire de la pile et du dispositif d'affichage conformément aux directives environnementales locales sur l'élimination des piles  .

12 Fiche technique

		Système de filtration VIVREAU PURITY		
		PURITY 450 Quell ST*	PURITY 600 Quell ST	PURITY 1200 Quell ST
Pression de service		2 bar – max. 6,9 bar (29 psi – max. 100 psi)		
Température de l'eau/de service		4°C – 30°C (39°F – 86°F)		
Température ambiante	le service	10°C – 40°C (50°F – 104°F)		
	le stockage/transport durant	-20°C – 50°C (-4°F – 122°F)		
Débit lors d'une perte de pression de 1 bar (14.5 psi)		300 l/h (79.2 US gallons/h)	300 l/h (79.2 US gallons/h)	300 l/h (79.2 US gallons/h)
Volume de cartouche à vide		3,9 l (1.03 gallon)	5,8 l (1.5 gallon)	10,9 l (2.8 gallon)
Poids (sec/avec eau)		10 kg/12 kg (22 lb/26 lb)	12 kg/15 kg (26 lb/33 lb)	18 kg/24 kg (40 lb/53 lb)
Dimensions complètes du système (largeur/profondeur/hauteur)		249 mm (9.80 inch)	249 mm (9.80 inch)	288 mm (11.34 inch)
		222 mm (8.74 inch)	222 mm (8.74 inch)	255 mm (10.04 inch)
		408 mm (16.06 inch)	520 mm (20.47 inch)	550 mm (21.65 inch)
Si on utilise des ensembles de flexibles VIVREAU, leur rayon de cintrage d'environ 130 mm (5,12 pouces) doit être ajouté.				
Installation		Le système peut fonctionner verticalement ou horizontalement.		
Raccord d'entrée		G 1"		
Raccord de sortie		G 3/4"		

* Le système de filtration n'est plus en vente



Système testé et certifié par NSF International conformément à la norme NSF/ANSI 42 pour la réduction du goût et de l'odeur de chlore et conforme à CSA B483.1.

Le système de filtration d'eau VIVREAU PURITY est utilisé pour enlever les particules alcalines (dureté et alcalinité temporaires)* de l'eau potable afin de prévenir les dépôts de calcaire dans les appareils installés après le système de filtration. Ne pas l'utiliser avec de l'eau qui n'est pas pure sur le plan microbiologique ou dont on ne connaît pas la qualité et qui n'est pas désinfectée en amont ou en aval du pichet. Utiliser avec de l'eau froide uniquement. Tous les matériaux utilisés sont sécuritaires pour la préparation de nourriture. Toujours observer les réglementations applicables. Lire le manuel de l'utilisateur avant d'utiliser le système.

* Non testés par la NSF.

13 Numéros de pièce

⚠ Avertissement : la cartouche PURITY peut être utilisée uniquement avec la chambre de pression qui correspond à sa taille. Voir couverture.



Article	Numéro de pièce	Référence
VIVREAU PURITY 450 Quell ST		
Cartouche filtrante (le système de filtration PURITY 450 Quell ST n'est plus en vente)	276100	2
VIVREAU PURITY 600 Quell ST		
Chambre de pression avec cartouche filtrante	276700	1 + 2
Chambre de pression avec dispositif de mesure et d'affichage	1001520	3
Cartouche filtrante	276000	2
VIVREAU PURITY 1200 Quell ST		
Chambre de pression avec cartouche filtrante	276600	1 + 2
Chambre de pression avec dispositif de mesure et d'affichage	1001518	3
Cartouche filtrante	275900	2

VIVREAU®

MAVEA LLC

300 Roundhill Drive, Unit 2
Rockaway, NJ 07866
USA

profilters@vivreau.com
<https://www.vivreau.com/professional-filters>

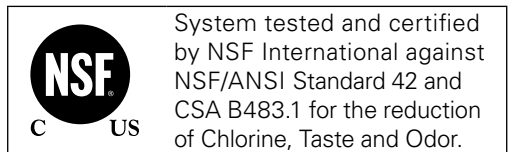

Information in the instruction for use subject to change • La información que se incluye en las instrucciones de uso puede modificarse
Les informations des instructions d'utilisation pourraient être modifiées